

Medias påvirkning:

ANSVARLIG OG BÆREKRAFTIG LEVESETT

Bilder og gjenstander VERKTØYKASSE FOR AKTIV LÆRING #6

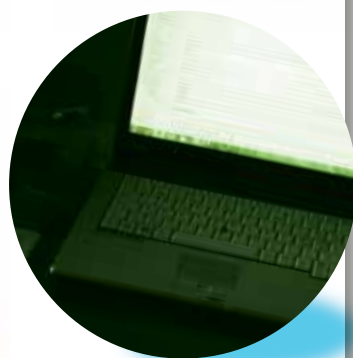

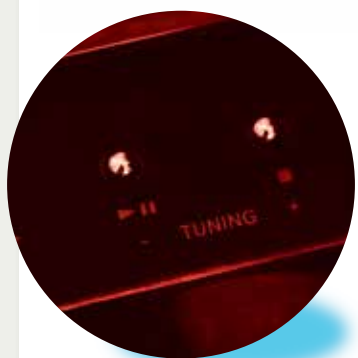

Medias påvirkning

ANSVARLIG OG BÆREKRAFTIG LEVESETT

Bilder og gjenstander

Verktøykasse for aktiv læring 6



Utgitt første gang i 2015 av PERL - Partnership for Education and Research about Responsible Living.

Høgskolen i Hedmark
www.livingresponsibly.org

ISBN 978-82-7671-960-4



Med støtte fra Erasmus akademiske nettverk i Den europeiske union.

Prosjektet er blitt gjennomført med støtte fra Europakommisjonen. Publikasjonens innhold avspeiler ikke nødvendigvis standpunktet til kommisjonen og innebærer heller ikke noe ansvar for kommisjonen.



Dette materiell er delvis finansiert av City of Dublin Education and Training Board og Det irske utdannings- og vitenskapsdepartementet som en del av departementets bidrag til FNs tiår for utdanning og bærekraftig utvikling 2005-15.

OPPHAVSRETTEEN © 2015 LIGGER HOS FORFATTERNE.

Forfattere:

Miriam O'DONOGHUE, Curriculum Development Unit (CDVEC), IRLAND

Gregor TORKAR, Institution EGEA & Faculty of Education University of Ljubljana, SLOVENIA

Helen MAGUIRE, Home Economics Department, St Angela's College, Sligo, IRLAND

Lenka MUZICKOVA, Generation Europe, o. s., TSJEKKIA

PERLs gruppemedlemmer:

Miriam O'DONOGHUE, Curriculum Development Unit (CDVEC), IRLAND

Gregor TORKAR, Institution EGEA & Faculty of Education University of Ljubljana, SLOVENIA

Helen MAGUIRE, Home Economics Department, St Angela's College, Sligo, IRLAND

Victoria W. THORESEN, Høgskolen i Hedmark, Hamar, NORGE

Nuno MELO, Lisbon Higher School of Education, PORTUGAL

Lenka MUZICKOVA, Generation Europe, o. s., TSJEKKIA

Vija DISLERA, Latvia University of Agriculture, Latvian Association of the Teachers of Practical Subjects (PMPMA), LATVIA

Irena ZALIENSKINE, Vilnius Pedagogical University, LITAUEN

Design and layout:

Veronika HROZINKOVA

Takk til:

Forfatterne vil takke Finola Butler, Ando Kiidron, Angela Corcoran og Eva Hornung for deres bidrag til mediekonkurransene og utarbeidelse av bilder til verktøykassen.

Bilder:

Opphavsrett er oppgitt på baksiden av hvert bilde.

Støttet av:



INNHOOLD

4	Innledning
4	Fokus for denne verktøykassen
4	Læring for bærekraftig og ansvarlig levesett
5	Partnership for Education and Research about Responsible Living (PERL)
5	De mange intelligenser
6	Aktiv læring
8	INNLEDENDE MEDIEAKTIVITET: Forskjellige uttrykksformer og -måter
11	FILM- /VIDEOAKTIVITET: ulike vinklinger
12	FILM-/ VIDEOAKTIVITET: stikkord
13	MUSIKK- OG SANGAKTIVITETET: Sangtekster
14	KREATIVITET/ HISTORIEFORTELLINGSAKTIVITET: lage tegneserier
16	FILM- /VIDEOAKTIVITET: undertekster
17	MEDIEKONKURRANSE: filme, skrive, snappe
19	Vinnere av mediekonkurranse 2014
33	Vurdering / Refleksjon
33	33 Aktivitet 1: Refleksjonsspørsmål for elever og lærere
33	33 Aktivitet 2: Tekstmeldinger
33	33 Aktivitet 3: Forestillinger om fremtiden
33	33 Aktivitet 4: Reflektere over forbindelser
34	34 Aktivitet 5: Jeg pleide å tro at...men nå vet jeg...så nå kommer jeg til å...
34	34 Aktivitet 6: Utgangsbillett
35	Kilder

Innledning

I undervisning og læring om et ansvarlig og bærekraftig levesett kreves det ofte at forholdsvis komplekse temaer blir introdusert og utforsket. Media kan i så henseende være et virkningsfullt medium til å støtte og styrke læring og undervisning. I denne verktøykassen brukes media som et kommunikasjonsmiddel for å få elever aktivt engasjerte, en måte til å frembringe refleksjon og et verktøy til å få i stand meningsfulle klasseromsdiskusjoner.

Bruk av riktig valgte medier og aktiviteter kan:

- bidra til at temaer knyttet til ansvarlige og bærekraftige levesett effektivt blir omtalt på en lettfattelig og relevant måte
- bidra til en multimodal læringsprosess og føre til et økt meningsinnhold som favner over et bredere spekter som gjelder elevenes evner og liv.

I dagens samfunn skjer teknologiske endringer svært raskt. I tillegg finnes det et enormt utvalg av midler og medier som er tilgjengelige for lærere og elever. Aktivitetene i denne verktøykassen inneholder bruk av audiovisuelle medier (videoklipp, film, filmsnutter laget av elever, musikk, sanger, podcaster) og trykte medier (bilder, artikler fra aviser og tidsskrifter, blogger), men aktivitetene kan også tilpasses andre typer media.



Fokus for denne verktøykassen

“Medias påvirkning: ansvarlig og bærekraftig levesett” er den sjette verktøykassen for aktiv læring i serien “Gjenstander og bilder” utviklet av PERL. Alle seks verktøykassene, som er oversatt til flere språk, kan lastes ned fra PERLs hjemmeside: www.livingresponsibly.org

Denne verktøykassen:

- fokuserer på bruk av forskjellige medier som en viktig læringsstrategi for å utforske temaer knyttet til et ansvarlig levesett og bærekraftig utvikling
- presenterer bakgrunnsinformasjon for undervisning om ansvarlige og bærekraftige levesett og de mange intelligenser
- presenterer en rekke aktive læringsaktiviteter med bruk av forskjellige medier

Undervisning i ansvarlige og bærekraftige levesett

I løpet av de siste tiårene har menneskeheten dratt nytte av en utvikling som har ført til økt velstand, men som samtidig har ført til miljømessige endringer som verden aldri har sett maken til. Rio-konferansen i 1992 utfordret menneskeheten til å redusere sin innvirkning på Jorden. I et forsøk på å få til en bærekraftig utvikling, vedtok statsledere fra hele verden Agenda 21. Agenda 21 omhandler problemer når det gjelder miljø og utvikling, samt har som mål å forberede verden på fremtidige utfordringer for å kunne nå de langsiktige målene med å skape en bærekraftig utvikling. Begrepene “bærekraft” og “bærekraftig utvikling” blir ofte brukt om hverandre, til tross for at begrepet “utvikling” ganske eksplisitt antyder en kvalitativ forbedring for menneskeheten. “Bærekraftig utvikling” er et flerdimensjonalt konsept som kan fortolkes på mange måter:

- “Utvikling som møter dagens behov uten at det svekker evnen til at fremtidige generasjoner skal få dekket sine behov” (Vår felles fremtid, 1987).

..... Gjennom opplæring i bærekraftig utvikling vil ethvert menneske kunne tilegne seg de nødvendige kunnskaper, ferdigheter, holdninger og verdier for å skape en bærekraftig fremtid. Opplæring i bærekraftig utvikling betyr at man bringer viktige utviklingstemaer inn i undervisningen, som for eksempel klimaendringer, katastroforebygging, biodiversitet, fattigdomsbekjempelse og et bærekraftig forbruk. Det krever også motiverende og deltakende undervisnings- og læringsmetoder som setter deltakerne i stand til å endre atferd og handle ut ifra tanker om bærekraftig utvikling (UNESCO, 2015).

..... Et ansvarlig levesett innebærer omjustering av nåværende prioriteringer, en omdefinering av mellommenneskelige forhold, en endring i hvordan samfunn forholder seg til eksisterende økonomiske, sosiale og økologiske utfordringer og en intensivering av dialogen mellom vitenskapen og samfunnet (PERL, 2015).

..... Undervisning i ansvarlige levesett gir muligheter for alt dette. Det innebærer omlæring og reorganisering i en bredere kontekst. Dagens situasjon tyder på et behov for videre utvikling av ferdigheter i analytisk og reflekterende tenkning for å kunne avkode de omfattende og aggressive kommersielle budskap som vi til enhver tid blir utsatt for. Fem grunnleggende ferdigheter er essensielle for å lære å bli ansvarlig: kommunikasjonsevner, evne til å ta beslutninger, evne til å løse problemer, kreativitet og endringsledelse (PERL, 2015).

The Partnership for Education and Research about Responsible Living (PERL)

PERL er et samarbeid mellom utdannere og forskere fra over 140 institusjoner i mer enn 50 land. PERL jobber for å gi borgere evnen til å kunne leve sine liv ut ifra tanken om et ansvarlig og bærekraftig levesett. Selve evnen til å stimulere endring ligger i hendene til bevisste forbrukere og aktive borgere gjennom de valg de foretar hver eneste dag. Sammen med styresmakter og næringsliv kan enkeltindivider påvirke lokale så vel som globale problemstillinger, som for eksempel klimaendring, økonomisk ustabilitet, fattigdom og personlig helse. PERL har som mål å fremme undervisning og opplæring i et ansvarlig levesett gjennom økt fokus på forbrukermedborgerskap, opplæring i et bærekraftig forbruk, sosial innovasjon og bærekraftige levesett. For mer, se PERLs hjemmeside.

De mange intelligenser

Når man planlegger og utvikler klasseromsaktiviteter for elever, er det viktig å inkludere en rekke metoder og utfordringer, samt være bevisst hver enkelt elevs natur og behov (Kolb, 1993; Dunn & Dunn 1987; Fleming, 1995; Briggs & Myers, 1997).

En godt kjent og gammel modell for elevens oppfatning og forståelse av den lærende er teorien om De mange intelligenser (Gardner, 1983). Opprinnelig bestod Gardners teori av sju intelligenser: språklig intelligens, logisk/matematisk intelligens, visuell-spatial intelligens, kroppslig/kinestetisk intelligens, musikalsk intelligens, interpersonlig intelligens, intrapersonlig intelligens; senere la han til en åttende, naturalistisk intelligens, og han erkjenner at det kan være snakk om flere.

Gardners tanker er at de åtte intelligenser representerer forskjellige måter som elever tar inn informasjon på, vedlikeholder den, behandler informasjonen og viser sin forståelse gjennom (Veenema & Gardner, 1996). Teorien om De mange intelligenser har ført med seg stor interesse fra utdannere over hele verden, som har forsøkt å utvikle klasseromsundervisning, strategier, aktiviteter og vurdering som appellerer til de ulike formene for intelligens slik at elevenes engasjement og prestasjoner øker.

I den senere tid har Gardner advart om at De mange intelligenser ikke er læringsstiler, og råder lærere til å "individualisere" (bli kjent med hver enkelt elev) og å "pluralisere" (presentere klasseromsinformasjon på en rekke forskjellige måter) (Gardner, 2011).

Denne verktøykassen har som hensikt å bistå pluralisering ved å gi lærere et utvalg aktive læringsaktiviteter gjennom bruk av media til å integrere temaer knyttet til ansvarlige og bærekraftige levesett. Det er interessant å notere seg i denne sammenheng at Gardners siste bok bærer tittelen *The App Generation: How Today's Youth Navigate Identity, Intimacy, and Imagination in a Digital World* (Gardner & Davis, 2013).

Aktiv undervisning og læring

Lurer du på hvordan du kan sikre at du får utnyttet intelligensene til hver enkelt elev på best mulig måte? Tabellen under gir et overblikk over hver type intelligens, samt gir forslag til aktiviteter som stimulerer hver enkelt intelligens

TYPE INTELLIGTENS	SPRÅKLIG	LOGISK-MATEMATISK	VISUELL-SPATIALL	KROPPSLIG-KINETISK
BESKRIVELSE AV HVER TYPE INTELLIGTENS	<p>Tenker gjennom ord</p> <p>Behersker språk og bruk av ord</p>	<p>Liker å jobbe med tall, resonnere og analysere data</p>	<p>Tenker gjennom og bearbeider informasjon gjennom bilder</p> <p>Har høyt utviklede synsinntrykk og finmotorikk</p>	<p>Er i stand til å forstå verden gjennom kroppskontroll, berøring og bevegelse</p> <p>Er sensitiv til aktiviteter, idrett og fysiske bevegelser</p>
AKTIVITETER KNYTTET TIL HVER TYPE INTELLIGTENS	<p>HISTORIEFORTELLING</p> <p>DRAMA</p> <p>DEBATTER</p> <p>PRESENTASJONER</p> <p>LYTTING</p> <p>UNDERSØKELSER</p> <p>SKRIVEJURNALER OG BLOGGER</p> <p>LESE ARTIKLER FRA AVISER OG TIDSSKRIFTER</p>	<p>PROBLEMLØSNING</p> <p>KRITISK TENKNING</p> <p>MÅLING</p> <p>KODING</p> <p>KLASSIFISERING</p> <p>INNSAMLING</p> <p>AV DATA</p> <p>PENGEBRUK</p> <p>BEREGNINGER</p>	<p>GRAFER OG FLYTSKJEMAER</p> <p>FOTOGRAFERING</p> <p>DREIEBOK</p> <p>POSTERE, VEGGMALERIER OG FOTOMONTASJER</p> <p>MALING, SKISSERING, TEGNESERIER OG ILLUSTRASJONER</p> <p>VISUALISERING</p> <p>VISUELLE OPPGAVER</p>	<p>ROLLESPILL</p> <p>MIMING</p> <p>DANS OG DRAMA</p> <p>UTFØRE EKSPERIMENTER</p> <p>EKSKURSJONER</p> <p>FYSISKE AKTIVITETER</p> <p>HÅNDVERK</p> <p>SAMARBEID I GRUPPER</p>

MUSIKALSK	INTER- PERSONLIG	INTRA- PERSONLIG	NATURALISTISK	TYPE INTELLIGTENS
<p>Tenker gjennom, føler og bearbeider informasjon gjennom lyd og musikk</p>	<p>Naturlig evne til å samhandle med og relatere til andre på en effektiv måte</p> <p>Er i stand til å skille mellom mennesker, stemninger, følelser og motivasjoner</p>	<p>Sensitiv til egne følelser og egen motivasjon</p> <p>I harmoni med egne tanker, holdninger og reaksjoner</p>	<p>Har en naturlig interesse for miljøet og respekterer den skjøre balansen i naturen</p> <p>Bryr seg om fremtidige generasjoner</p>	BESKRIVELSE AV HVER TYPE INTELLIGTENS
<p>SYNGING</p> <p>RAPPING</p> <p>RIM OG REGLER</p> <p>SPILLE INSTRUMENTER</p> <p>BAKGRUNNSMUSIKK</p> <p>REPETERENDE MØNSTRE</p>	<p>UNDERVISE HVERANDRE</p> <p>LESE HVERANDRES TEKSTER</p> <p>DISKUSJONER</p> <p>SAMARBEIDSLÆRING</p> <p>INTERVJUER</p> <p>GRUPPEARBEID</p> <p>DANNE ORGANISASJONER</p> <p>SOSIAL BEVISSTHET</p> <p>KONFLIKT-HÅNDTERING</p>	<p>PERSONLIGE TILBAKEMELDINGER</p> <p>REFLEKSJON</p> <p>SELVSTUDIUM OG EGNE PROSJEKTER</p> <p>PERSONLIG MÅLSETTING</p> <p>SKRIVE JOURNALER OG LOGGFØRING</p> <p>LESING PÅ EGENHÅND</p> <p>EGNE VALG I PROSJEKT-UTVELGELSE</p>	<p>ORGANISERING OG DELTAKELSE I EN AKTIV KAMPANJE</p> <p>HAGEARBEID</p> <p>LESING UTENDØRS</p> <p>OVERVÅKING AV HABITAT/OBSERVASJON/FOTOGRAFERING AV FUGLER OG DYR</p> <p>BRUK AV MIKROSKOP</p> <p>DISSEKERING</p> <p>INNSAMLING AV NATURLIGE GJENSTANDER OG GJENSTANDER</p>	AKTIVITETER KNYTTET TIL HVER TYPE INTELLIGTENS

Tilpasset fra Teachervision (2015), Garnett (2006)



INNLEDENDE MEDIEAKTIVITET:

Forskjellige uttrykksformer

LÆRINGSMÅL

Denne aktiviteten har som mål å vise hvordan en rekke forskjellige medier kan bli brukt kreativt til å diskutere, utforske og svare på temaer knyttet til ansvarlige og bærekraftige levesett. Utvalget av metoder kan, når de brukes parallelt, bidra til å understøtte forskjellige læringsstiler og interessefelt blant elever og føre til en mer berikende utforskning av et tema/emne.

MATERIELL OG FORBEREDELSE

- En kort fortelling, artikkel, bilde, videosnutt, osv. knyttet til et tema/emne om ansvarlige og bærekraftige levesett
- Et sett av aktivitetskortene i denne verktøykassen (18 kort). Læreren velger de mest passende kortene fra bunken (for eksempel om læreren leser en kort fortelling, kan kortet om det å skrive en novelle utelates ved denne anledningen).
- Materiell som trengs til å utføre aktivitetene, for eksempel papir, maling, pc, osv.

HVORDAN UTFØRE AKTIVITETEN

- 1 Læreren introduserer temaet/emnet med elevene gjennom bruk av et valgt medium, for eksempel ved å vise en kort videosnutt, lese en fortelling eller lignende. Elevene blir bedt om å følge med, lytte, ta notater, osv.
- 2 Læreren får deretter raskt i gang en diskusjon eller en kort økt med spørsmål og svar. Dette understøttes av det valgte mediet og temaet/emnet som ble introdusert.
- 3 Læreren ber elevene danne grupper på ca. fire i hver. Gruppene svarer på det som har blitt presentert. Hver gruppe får tildelt et aktivitetskort som beskriver en oppgave. Kortet spesifiserer hvilket medium de skal bruke når de svarer på oppgaven. Alternativt kan gruppene få to eller flere kort for så å bestemme i gruppene hvilket av kortene de ønsker å bruke.
- 4 Etter en periode fastsatt av læreren, deler elevene sine svar med klassen.
- 5 Elevene inviteres til å analysere sitt arbeid ved å ta opp noen sentrale spørsmål, som for eksempel
 - Hvilke samsvarende og forskjellige synspunkter la dere merke til hos de forskjellige gruppene?
 - Var det noe som overrasket dere ved å bruke forskjellige medier til å uttrykke tanker og idéer?
 - Bidro bruk av forskjellige medier til at det å lære om ansvarlige og bærekraftige levesett ble mer interessant? Mer kreativt? Annerledes? Hvordan?

VURDERING/REFLEKSJON

Idéer for vurdering og refleksjon finnes lengre bak i heftet.

DESIGN ET COVER FOR EN CD

knyttet til temaet i det som nettopp ble presentert for dere

SKRIV ET KORT DIKT

knyttet til temaet i det som nettopp ble presentert for dere

LAG EN POSTER

knyttet til temaet i det som nettopp ble presentert for dere

LAG EN KORT VIDEOSNUTT

knyttet til temaet i det som nettopp ble presentert for dere

SKRIV EN AVISOVERSKRIFT

knyttet til temaet i det som nettopp ble presentert for dere

LAG EN TEGNESERIE/ BARNEBOK

knyttet til temaet i det som nettopp ble presentert for dere

SKRIV EN ARTIKKEL FOR ET TIDSSKRIFT

knyttet til temaet i det som nettopp ble presentert for dere

SKRIV DET FØRSTE VERSET TIL EN SANG

knyttet til temaet i det som nettopp ble presentert for dere

TA ET ELLER FLERE BILDER

knyttet til temaet i det som nettopp ble presentert for dere

LAG EN HJEMMESIDE

knyttet til temaet i det som nettopp ble presentert for dere

LAG EN REKLAME

knyttet til temaet i det som nettopp ble presentert for dere

LAG ET TANKEKART

knyttet til temaet i det som nettopp ble presentert for dere

SKRIV OG DRAMATISER EN SCENE

knyttet til temaet i det som nettopp ble presentert for dere

LAG EN FORTELLING

knyttet til temaet i det som nettopp ble presentert for dere

SKRIV EN KORT NYHETSSAK FOR RADIO

knyttet til temaet i det som nettopp ble presentert for dere

LAG EN MINI E-BOK

knyttet til temaet i det som nettopp ble presentert for dere

SKRIV EN KORT TEKST OM "EN DAG I LIVET TIL..."

knyttet til temaet i det som nettopp ble presentert for dere

MAL ET BILDE

knyttet til temaet i det som nettopp ble presentert for dere

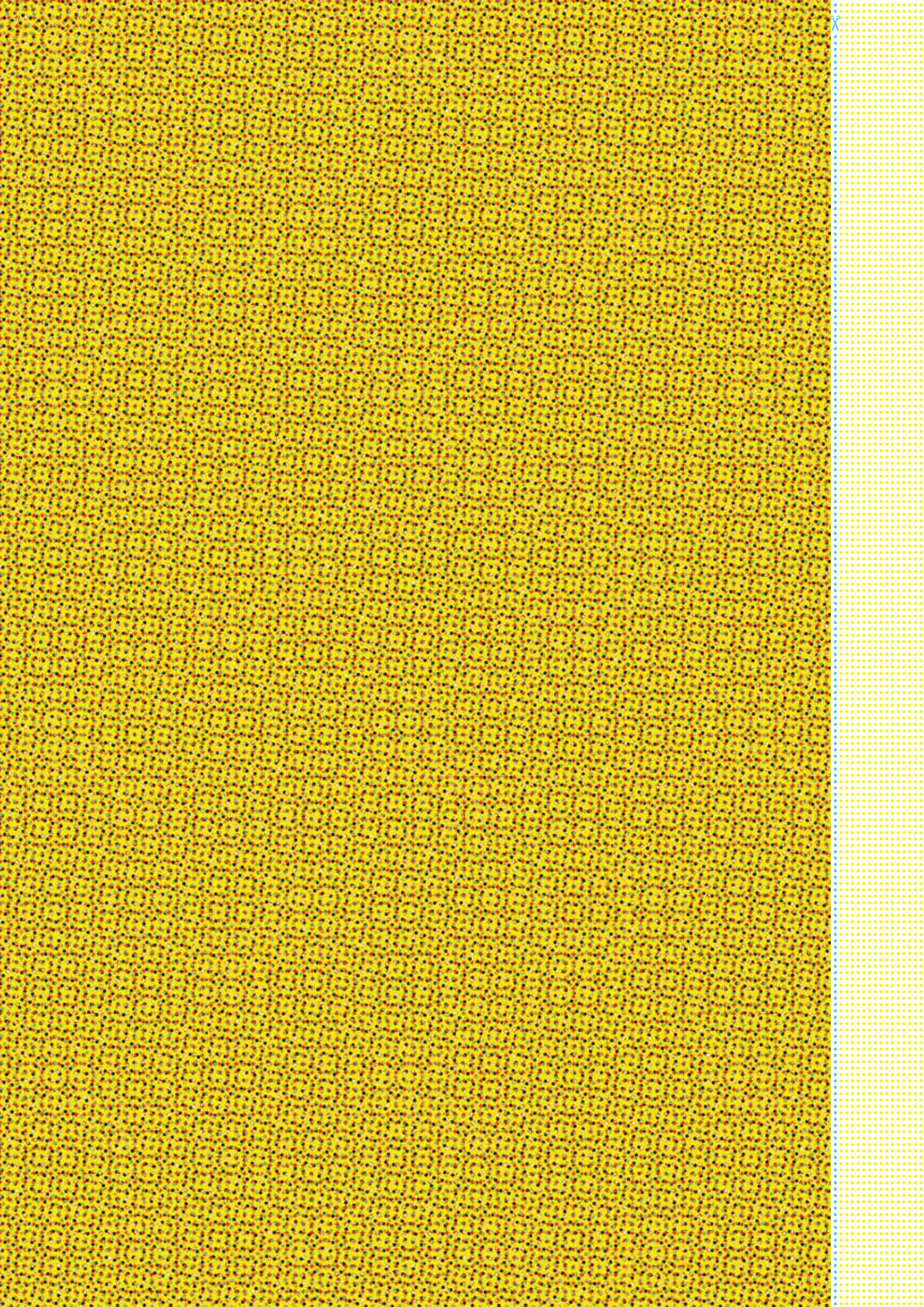

FILM / VIDEO AKTIVITET:

Ulike vinklinger



LÆRINGSMÅL

Denne aktiviteten har som mål å vise ulike synspunkt på spesifikke utfordringer knyttet til ansvarlige og bærekraftige levesett. Elevene analyserer, diskuterer og vurderer ulike videosnutter på en kritisk måte.

MATERIELL OG FORBEREDELSE

Minst to korte videosnutter om et beslektet tema. Videosnittene viser samme tema belyst fra forskjellige synsvinkler, for eksempel en reklame om billige lån og en reportasje om en familie som har gjeldsproblemer; kontrasterende videofilmer om miljøet, for eksempel papirindustrien og utryddelse av lokale tresorter; belysing av offentlige veier for å trygge trafikksikkerheten (sikkerhet og lysforurensning); fattigdom og overvekt i verden.

HVORDAN UTFØRE AKTIVITETEN

- 1 Læreren viser elevene de to korte videosnittene. Det bør ikke være kommentarer eller diskusjon mellom visningene. Elevene blir bedt om å se begge videosnittene og ta notater hvis det er behov for det.
- 2 Etter å ha sett videosnittene blir elevene bedt om å danne grupper og analysere videoene, samt svare på noen sentrale spørsmål, som for eksempel:
 - Hva er hovedtemaet i hver av videosnittene?
 - Hvilke like og ulike synspunkter observerte dere i de to videosnittene?
 - Var det noe som sjokkerte eller overrasket dere?
 - Foreslå hvordan et ansvarlig/bærekraftig levesett kan bidra til å forbedre utfordringene fremstilt i videoklippene.
 - Ha en brainstorming på andre dilemmaer dere finner i dagliglivet rundt dere. Kan dere finne en kobling til det å leve ansvarlig og bærekraftig?
 - Hvordan samsvarte de individuelle synspunktene i gruppen? Var det likheter og/eller uliketer?
 - Hva påvirker menneskers beslutningsprosesser?
 - Hvordan blir kritisk tenkning brukt som en del av beslutningsprosessen?
- 3 Læreren åpner deretter diskusjonen med hele klassen og ber gruppene om å dele sine viktigste poeng og funn.

VURDERING/REFLEKSJON

Idéer for vurdering og refleksjon finnes lengre bak i heftet.





FILM / VIDEOAKTIVITET:

Stikkord

LÆRINGSMÅL

Denne aktiviteten har som mål å la elevene få utforske hvordan nøkkelord som er knyttet til relevante temaer for ansvarlige og bærekraftige levesett, brukes i film

MATERIELL OG FORBEREDELSE

Læreren skriver bestemte nøkkelord på et A4-ark. Hvert nøkkelord bør dekke hele arket.

EKSEMPLER PÅ NØKKELORD:

•••• NATURE	•••• FATTIGDOM	•••• TRANSPORT	•••• KRIMINALITET
•••• FORURENSNING	•••• MEDIA	•••• FORBRUK	•••• SYKDOM

Læreren klipper opp hvert A4-nøkkelord i omtrent fire deler for å lage et enkelt puslespill. Totalt bør det være nok biter slik at hver elev får en.

HVORDAN UTFØRE AKTIVITETEN

- 1 Bitene deles ut tilfeldig til elevene.
- 2 Elevene får i oppdrag å finne sine partnere så puslebitene danner et nøkkelord.
- 3 Hver gruppe får i oppdrag å idémyldre om så mange filmer som mulig hvor gruppens nøkkelord dukker opp i filmen. De får også i oppdrag å gi en kort beskrivelse/forklaring på hvordan deres nøkkelord blir belyst i hver film. Eksempel:
 - Er nøkkelordet hovedtema for filmen?
 - Danner nøkkelordet bakgrunnen for fortellingen i filmen?
 - Which perspectives are addressed?
 - Er dagens oppfatning av temaet annerledes enn det som ble vist i filmen? Hva kan vi lære av filmen(e) når det gjelder:
 - ansvarlige og bærekraftige levesett?
 - medias rolle i ansvarlige og bærekraftige levesett?
- 4 Hver gruppe blir bedt om å legge frem sitt arbeid og sine tanker.

EKSEMPLER PÅ FILMER SOM KAN BRUKES I FORBINDELSE MED NØKKELORDET "MEDIA":

- All the President's Men – gravende journalister jobber med Watergate-skandalen; media spiller en positiv rolle;
- Wag the dog – like før et presidentvalg, bistår en Hollywood-regissør til å konstruere en krig for å dekke over en sexskandale som involverer presidenten; eksempel på hvor lett det er å manipulere opinionen;
- The Social Network – media er hovedtemaet i denne filmen; historien om hvordan det mest suksessrike sosiale nettverket i dag ble grunnlagt;
- Sex and the City – TV-serie og-film om en kvinne som skriver artikler for en avis i New York; avisskribent virker som en enkel og ikke spesielt stressende jobb;
- Good Morning, Vietnam – en historie om en amerikansk radiovert under Vietnamkrigen; hans radioprogram består av humor og nyhetsoppdateringer som blir kontrollert av stasjonens sensur.

VARIASJON

Denne aktiviteten kan også brukes med andre typer media, som for eksempel sanger, nyhetsartikler, bøker, TV-program, YouTube-klipp. Denne aktiviteten kan også gjøres som hjemmearbeid, og elevene kan fylle ut listen med å gjøre søk på internett.

VURDERING/REFLEKSJON

Idéer for vurdering og refleksjon finnes lengre bak i heftet.

MUSIKK- OG SANGAKTIVITET:

Sangtekster



LÆRINGSMÅL

Denne aktiviteten har som mål å øke bevisstheten om dagligdagse utfordringer knyttet til ansvarlige og bærekraftige levesett ved å bruke sangtekster fra forskjellige tidsperioder.

MATERIELL OG FORBEREDELSE

- Sanger på morsmålet fra forskjellige perioder i en nasjons historie
- Et sett med bilder. Bildene er tilgjengelige i PERLs serie av verktøykasser med bilder og gjenstander 1-5. Verktøykassene kan lastes ned fra PERLs hjemmeside. Alternativt kan læreren stille med egne bilder eller bruke bilder fra internett eller gamle aviser og tidsskrifter.
- Ett stort ark til hver gruppe
- Blyanter, saks og lim
- En musikkspiller
- Læreren lager en stasjon med bilder, papir, osv. hvor elevene kan hente det de trenger for å utføre aktiviteten.

HVORDAN UTFØRE AKTIVITETEN

- 1 Elevene jobber i små grupper.
- 2 Læreren spiller en av sangene. Etter at sangen har blitt spilt, jobber elevene i grupper med å lage en bildemontasje som gjenspeiler fortellingen i sangen og noen sider ved ansvarlige og bærekraftige levesett som ligger skjult i budskapet i sangteksten. Dersom noen elever ikke kan finne passende bilder fra de som er tilgjengelige, kan de tegne sine egne bilder og legge til tekst.
- 3 Læreren ber elevene om å presentere sin bildemontasje, samt diskutere forskjellige sider ved ansvarlige og bærekraftige levesett som ligger skjult i sangens budskap. Noen nyttige spørsmål som læreren kan bruke for å få i gang diskusjonen, kan være:
 - Hvilke hverdagsutfordringer blir tatt opp i sangen?
 - Hvordan er disse utfordringene knyttet til bærekraftige/ansvarlige levesett?
 - Kan dere identifisere dere med noen av utfordringene som blir tatt opp? Forklar.
 - Hvordan vil dere endre/tilpasse sangen slik at den bedre passer dagens situasjon?
 - Hvilke felles og ulike synspunkt har dere funnet i andre sanger?
 - Kan dere finne moderne sanger som tar opp de samme utfordringene?
 - Finnes det andre måter dere kan uttrykke deres oppfatninger og holdninger på?
 - Finnes det måter å takle og bekjempe utfordringene som blir tatt opp i sangtekstene?
 - Kan dere personlig bidra? Kan andre bidra?
- 4 Hvis det er nok tid igjen, kan læreren spille en ny sang og gjenta prosessen en gang til.

VARIASJON

- Denne aktiviteten kan også utføres med dikt.
- Sangene kan også settes inn i en tidslinje ved å:
 - signalisere hvilken tidsperiode sangen beskriver
 - skrive tittelen på sangen og tidsperioden på tidslinjen
 - kort skildre tidsperioden med bilder som representerer sangen på tidslinjen

VURDERING/REFLEKSJON

Idéer for vurdering og refleksjon finnes lengre bak i heftet.



KREATIVITET/FORTELLINGSAKTIVITET:

Lage tegneserier

LÆRINGSMÅL

Denne aktiviteten har som mål å understøtte kreativitet og historiefortelling. Elevene samarbeider om å lage tegneserier som gjenspeiler ansvarlige og bærekraftige levesett.

MATERIELL OG FORBEREDELSE

- Vinneren av PERLs konkurranse i 2013, videoen med tittelen "Watch". Lenke til videoen finnes på PERLs hjemmeside.
- En kopie av arbeidsarket i A3-format med bilder fra videoen og snakkebobler til hver gruppe
- Saks, lim og penn
- Audio-video utstyr til å spille av videoklippet

HVORDAN UTFØRE AKTIVITETEN

- 1 Elevene danner grupper på 3-4.
- 2 Hver gruppe får en kopi av arbeidsarket med bilder fra videoen og snakkebobler. Klipp opp som vist på arbeidsarket.
- 3 Elevenes oppgave er å lage en avslutning på fortellingen om ansvarlige og bærekraftige levesett i et tegneserieformat. Bilder fra videoen brukes til å begynne fortellingen. Elevene bes også lage snakkebobler til fortellingen.
- 4 Elevene presenterer sine tegneserier. Dette etterfølges av en diskusjon om elevenes forståelse av ansvarlige og bærekraftige levesett.
- 5 På slutten av timen viser læreren den opprinnelige fortellingen ved å vise vinnerbidraget fra PERLs konkurranse i 2013. Elevene bes sammenligne fortellingene.

VARIASJON

Elevene kan avslutte fortellingen ved å bruke andre uttrykksformer, for eksempel rollespill, samskriving, osv.

VURDERING/REFLEKSJON

Idéer for vurdering og refleksjon finnes lengre bak i heftet.

Copy and cut the images and word bubbles and use them to create the story.

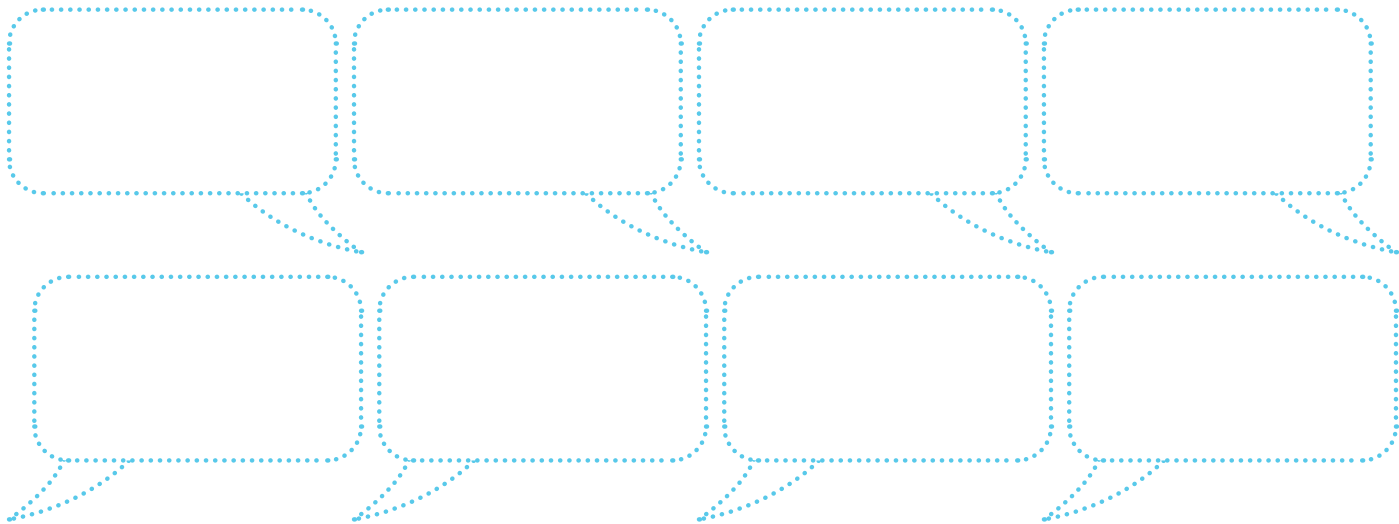
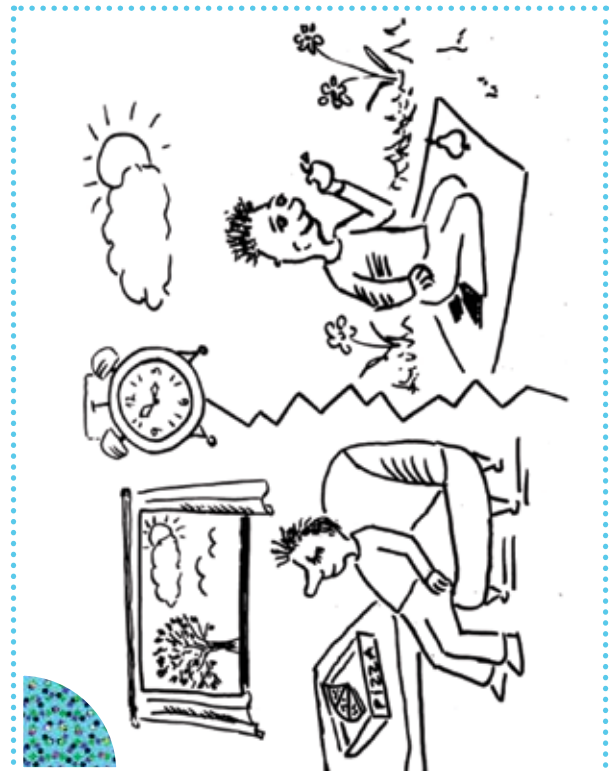
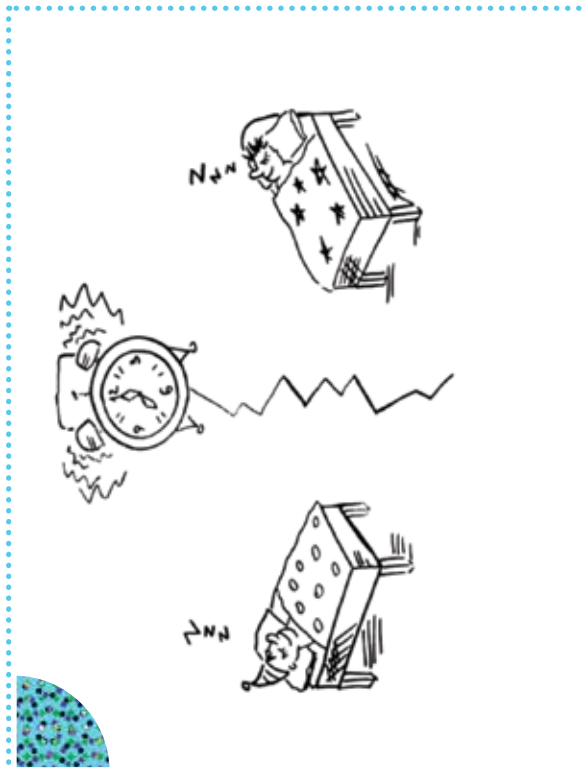
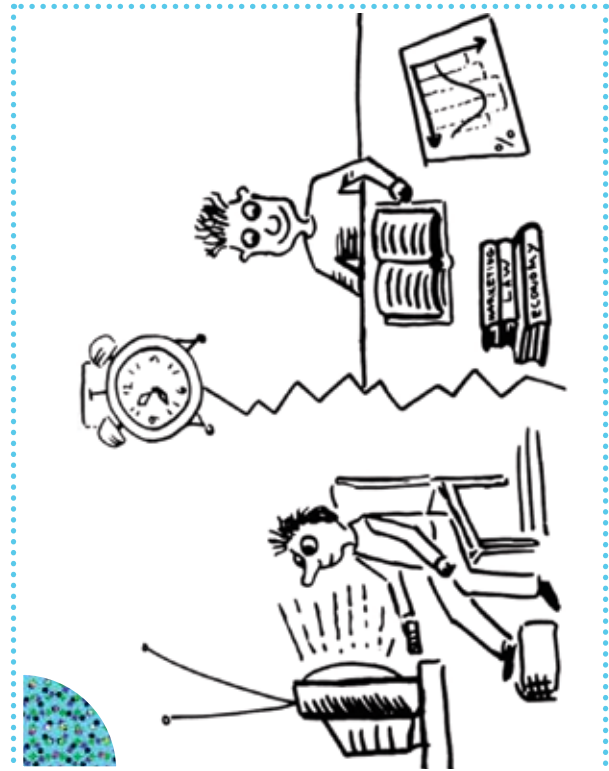
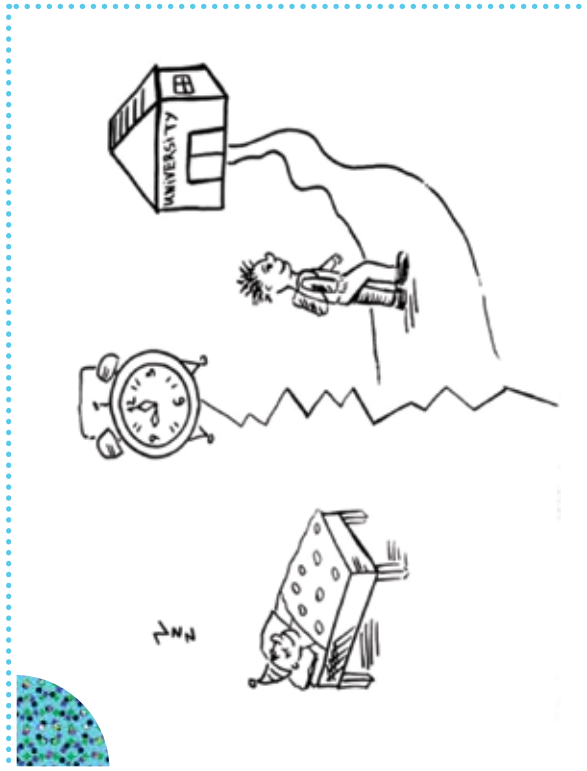



FILM-/VIDEOAKTIVITET:

Tekst til film

LÆRINGSMÅL

Denne aktiviteten har som formål å understøtte kreativitet og refleksjon. Elevene lager tekster til et videoklipp uten lyd som gjenspeiler ansvarlige og bærekraftige levesett.

MATERIELL OG FORBEREDELSE

- Et videoklipp som varer et par minutter og som tar opp ansvarlige og bærekraftige levesett. Passende videoer kan finnes på PERLs hjemmeside eller på delingskanaler som YouTube.
- Audio-video utstyr til å spille av videoklippet

HVORDAN UTFØRE AKTIVITETEN

- 1 Læreren viser elevene en kort videosnutt uten lyd som tar opp en side ved ansvarlige og bærekraftige levesett. Det bør ikke forekomme kommentarer eller diskusjon på videoen. Elevene blir bedt om å gjette/tolke/forestille seg meningen med videoen mens de ser den.
- 2 Elevene danner par og går sammen om å lage tekster til videoen uten lyd. For å støtte prosessen spiller læreren videoen uten lyd en gang til, denne gang i sekvenser på ikke lengre enn 20 sekunder av gangen. Etter 20 sekunder setter læreren videoen på pause og ber elevene om å skrive meningsfulle tekster til sekvensen de akkurat har sett.
- 3 Når denne prosessen er gjennomført, viser læreren videoen uten lyd i sin helhet en gang til uten pause.
- 4 Hvert elevpar får 5 minutter til å organisere sine notater og fullføre sine tekster.
- 5 Læreren ber deretter hvert par om å lese sine tekster mens videoen spilles uten lyd.
- 6 På slutten av aktiviteten spiller læreren av den opprinnelige videosnutten, denne gangen med lyden på. Elevene diskuterer likheter og ulikheter mellom deres tekster og det som presenteres i videoen.

VURDERING/REFLEKSJON

Idéer for vurdering og refleksjon finnes lengre bak i heftet.

MEDIEKONKURRANSE:

Filme, skrive, snappe



LÆRINGSMÅL

Denne aktiviteten har som mål å motivere elevene til aktivt og kreativt å bruke en rekke medier til å utforske og svare på temaer knyttet til ansvarlige og bærekraftige temaer. Vide konkurranse retningslinjer åpner for variasjon av elevenes tilnærming til løsninger ut fra deres ulike læringstiler og interesser. Aktiviteten er også et middel til å fremme produksjon av en rekke relevante, elevskapte mediebidrag som kan brukes innen spesifikke fagområder.

MATERIELL OG FORBEREDELSE

- Læreren lager en instruks for konkurransen. Instruksen bør inneholde klare retningslinjer innen områder som:
 - a Konkurransens tema
 - b Hvilke typer medier som kan være passende (videoklipp, poster, bilde med tekst, artikkel, essay, osv.) Det bør også opplyses om råd når det gjelder passende format for bidraget, som for eksempel bildekvalitet, størrelse
 - c på videofil (se tabell under)
 - d Konkurranseregler, dommerkriterier, søknadsprosess, frister, osv.
- Premier, for eksempel diplom, publikasjon i et nyhetsbrev, på en hjemmeside, osv.
Lag konkurransefolder/påmeldingsskjema og organiser et dommerpanel

HVORDAN UTFØRE AKTIVITETEN

- 1 Læreren informerer om konkurransen og deler ut instruks og detaljer om påmelding, osv. til elevene.
- 2 Det kan settes av tid i klassen til at elevene får idémyldre og diskutere. Elever kan få valget mellom å jobbe med bidrag på egen hand eller i grupper.
- 3 Læreren setter opp faste tidspunkt hvor han/hun er tilgjengelig for veiledning av elever/grupper.
- 4 Mottatte bidrag blir rangert og vurdert.
- 5 Det kan arrangeres en liten premieutdeling. Alle bidrag eller nominerte bidrag kan bli stilt ut. Elever kan oppfordres til å vise frem sitt bidrag. Priser deles ut og svært gode bidrag blir omtalt.

FORSLAG TIL PASSENDE FORMAT FOR MEDIEBIDRAG

- **VIDEOKLIPP:** Oppgi minimum og maksimums lengde for videoen og lagringsformat (for eksempel QuickTime .MOV, Windows .AVI, eller .MPG filer med original oppløsning for HD - 1920 x1080 (1080p) eller 1280 x 720).
- **BILDE:** Oppgi påkrevd kvalitet (for eksempel Digital JPEG-format, 10 megabyte eller mindre, minst 1600 piksler og/eller med en minimums oppløsning på 300 dpi).
- **ESSAY/ARTIKKEL:** Oppgi passende antall ord, passende font og hvordan oppgi kildehenvisninger

VURDERING/REFLEKSJON

Idéer for vurdering og refleksjon finnes lengre bak i heftet.

RESSURSER

"PERL mediekonkurransefolder" og vinnerbidragene fra mediekonkurransen i 2014 (bildekategorien) vises på de neste sidene. For idéer til aktive læringsmetoder med bruk av bildene til å bevisstgjøre elevene om ansvarlige og bærekraftige leveste, se "Bilder og object - vektøykasse 1". Bruk PERLs nye hjemmeside.

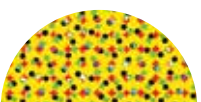

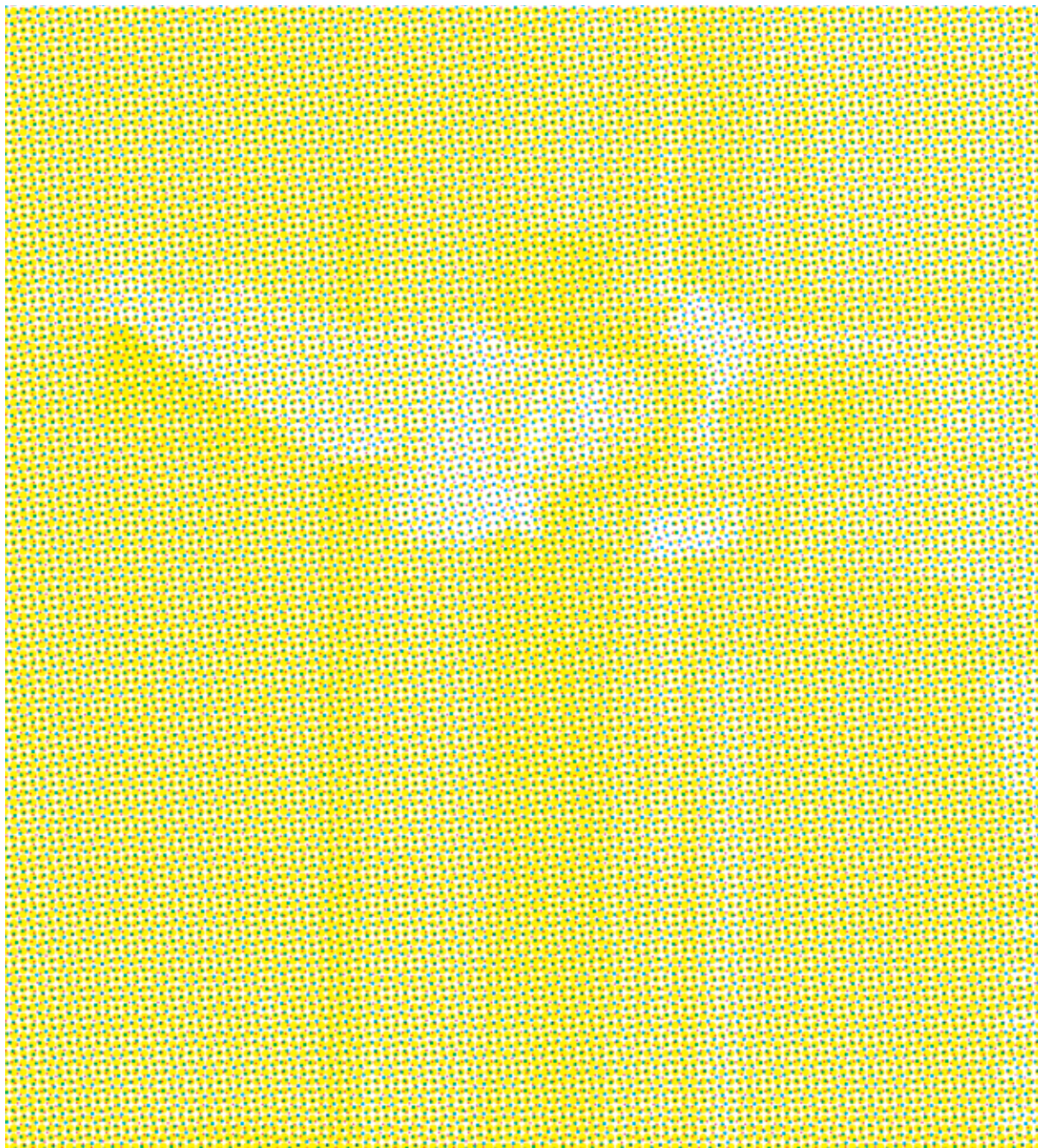

PERL 2014 KONKURRANSE

1. plass

FOTOGRAF

Marie Cristhel Axalan

INSTITUSJON

Miriam College, Quezon City, Filippinene

DETALJER OM STEDET HVOR
BILDET BLE TATT

En bydel i Marikina City, Filippinene

BILDETEKST

“Se opp”

FOTOGRAFENS BESKRIVELSE AV BILDET OG HVORDAN DET KAN KNYTTES TIL
ANSVARLIGE OG BÆREKRAFTIGE LEVESETT:

“Bildet handler om mennesker som er så opphengt i sine telefoner og dupperingser at de glemmer å se opp for å se livet, hva andre gjør i det virkelige livet, med ekte følelser, ekte handlinger og ekte uttrykk. Det finnes mennesker rundt deg som du kan snakke med. Bare se opp.”

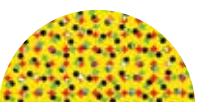

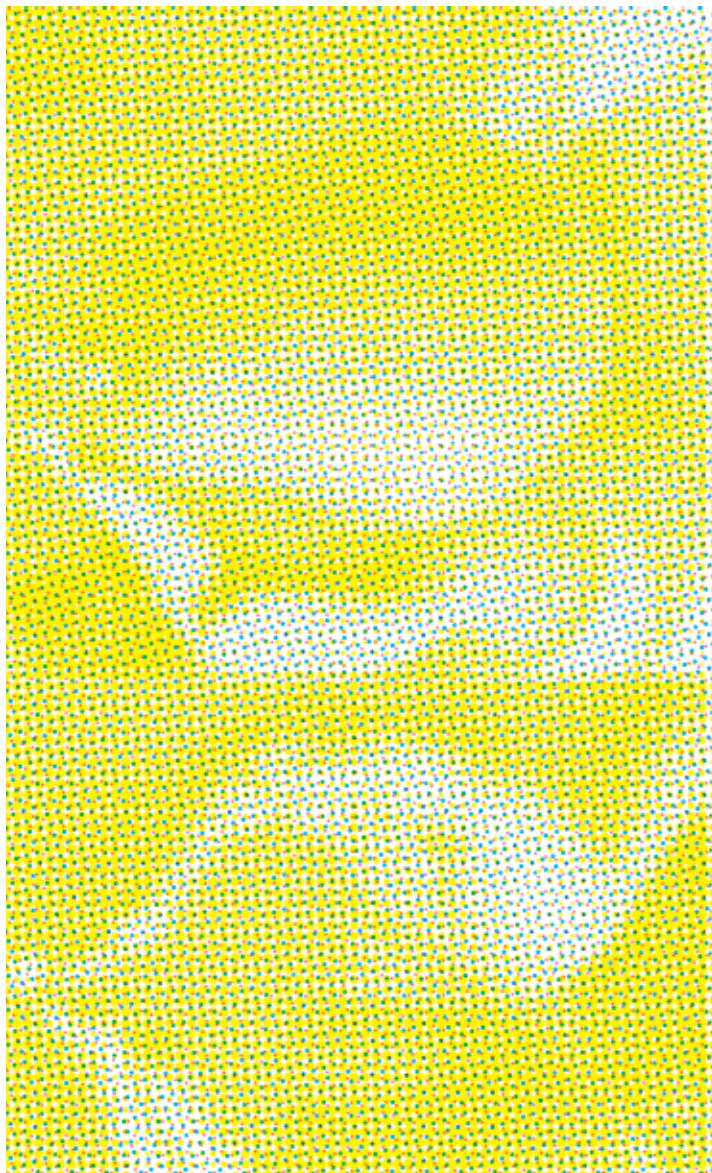

PERL 2014 KONKURRANSE **2. plass**

FOTOGRAFER Gurpreet Rehalana, Tahireh Mohebati

INSTITUSJON Brescia University College, London, Ontario, Canada

DETALJER OM STEDET HVOR
BILDET BLE TATT Hjemme i Tahirehs innendørse minihage

BILDETEKST "Bli kjent med planeten igjen gjennom hagearbeid"

FOTOGRAFENES BESKRIVELSE AV BILDET OG HVORDAN DET KNYTTES TIL ANSVARLIGE OG BÆREKRAFTIGE LEVESETT:

"Vårt bilde viser den generelle mangelen på samspill mellom mennesker og Jorden og hvordan noe så enkelt som hagearbeid kan bringe tilbake det samspillet, noe som igjen hjelper Jorden og dens beboere. Hagestell var en gang et overlevelsesmiddel, men etter hvert som samfunnet har blitt mer industrialisert og økonomien har blomstret, har det ført til en dreining mot mer bekvemmelighet. Når det gjelder mat, har dette ført til at enkeltindivider ikke forstår matsystemer og hvordan maten deres dyrkes og bearbeides. Hagestell øker biodiversitet, reduserer karbonutslipp og produserer mindre avfall enn kjøp av matvarer i dagligvarehandelen. Det å dyrke sine egne produkter er rimeligere, bidrar til en sunnere befolkning og reduserer matusikkerhet. På den måten bidrar ikke bare hagestell til at man lever mer ansvarlig gjennom at man forsøker å skape et sunnere miljø, men også gjennom å skape et sunnere samfunn."

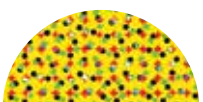



PERL 2014 KONKURRANSE **3. plass**

FOTOGRAFER Bianca LaPenna, Marissa Lustri, Molly Schoo

INSTITUSJON Brescia University College, London, Ontario, Canada

DETALJER OM STEDET HVOR BILDET BLE TATT Willis Family Fruit Farm, Ontario

BILDETEKST

“Skape en sunnere og mer bærekraftig generasjon, en bit av gangen!”

FOTOGRAFENES BESKRIVELSE AV BILDET OG HVORDAN DET ER KNYTTET TIL ANSVARLIGE OG BÆREKRAFTIGE LEVESETT:

“Dette bildet forsøker å fange viktigheten av å få unge mennesker engasjert i bærekraftig jordbruk slik at de vokser opp med minimal negativ påvirkning på Jorden. Foreldre kan få sine barn interesserte i agri-turisme slik at de forbinder maten de spiser med hvor den dyrkes. Barn trenger å innse at gjennom å støtte lokale bønder, kan de redusere sitt karbonavtrykk og bruken av insektmidler. Gjennom å handle lokalt kan familier få større utbytte av mengden mat for pengene sine. Produktene inneholder mer næring siden det er i sesongen. Det å besøke et bondemarked er en flott familieaktivitet som kan få barn interesserte i matlaging. Barn som lærer å lage mat går inn i voksenlivet med kunnskap og evne til å gi seg selv et godt kosthold. Derfor er det innlysende at vi gjennom dagens unge har en gyllen mulighet til å påvirke en ny generasjon med et sunnere kosthold.”

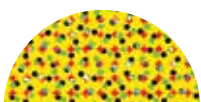



PERL 2014 KONKURRANSE

Meget positiv omtale

FOTOGRAF

Pauline Coloma

INSTITUSJON

Miriam College, Quezon City, Filippinene

DETALJER OM STEDET HVOR
BILDET BLE TATT

Cubao Expo and Solaire

BILDETEKST

“Skiftende perspektiv”

FOTOGRAFENS BESKRIVELSE AV BILDET OG HVORDAN DET KNYTTES TIL ANSVARLIGE OG
BÆREKRAFTIGE LEVESETT:

“Bildet jeg viser handler om hvordan likestilling vinner frem og at vi bør være ansvarlige nok til å være mer bevisste om dette og ta vare på det.”

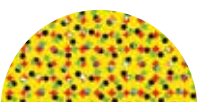
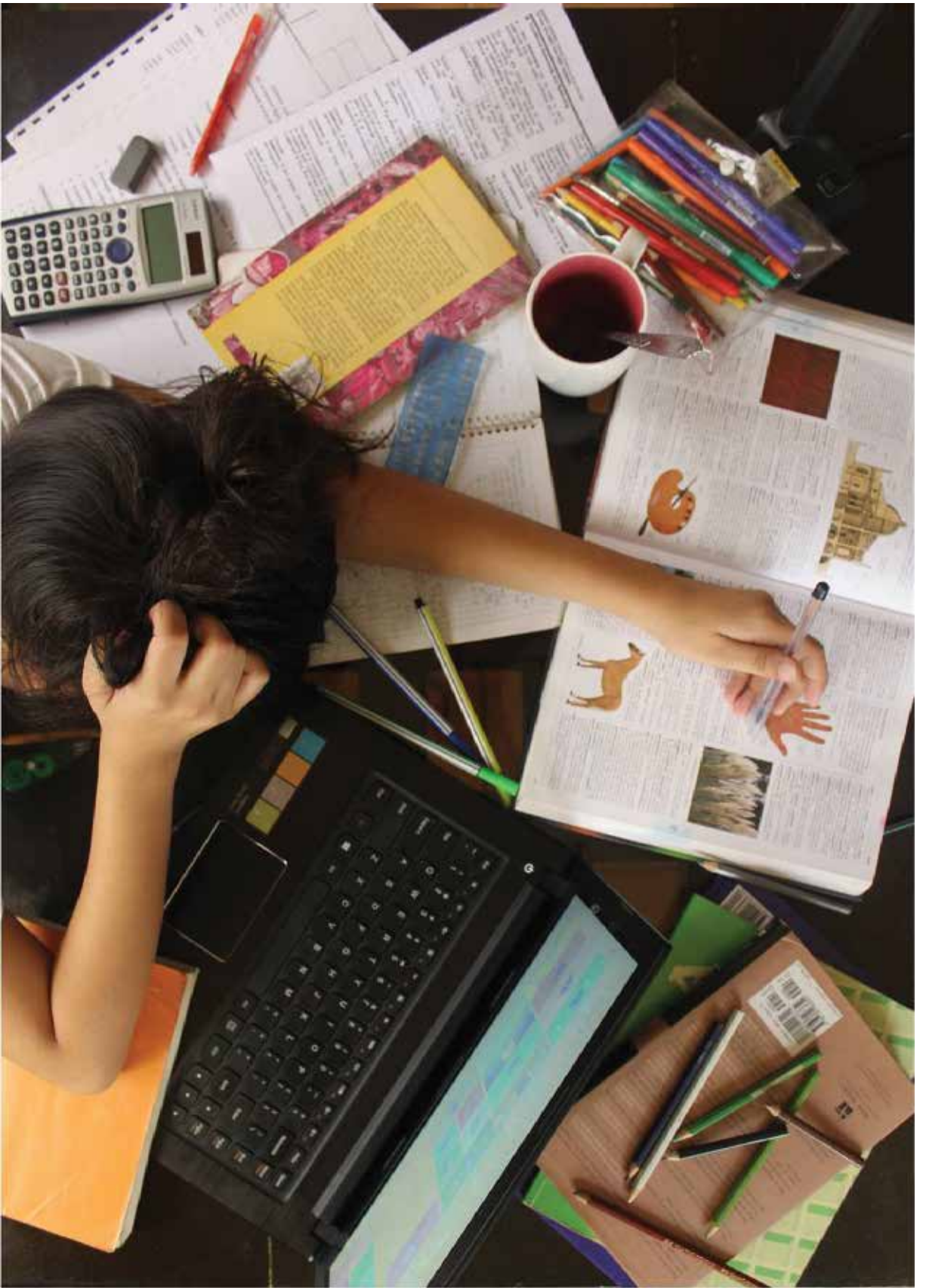

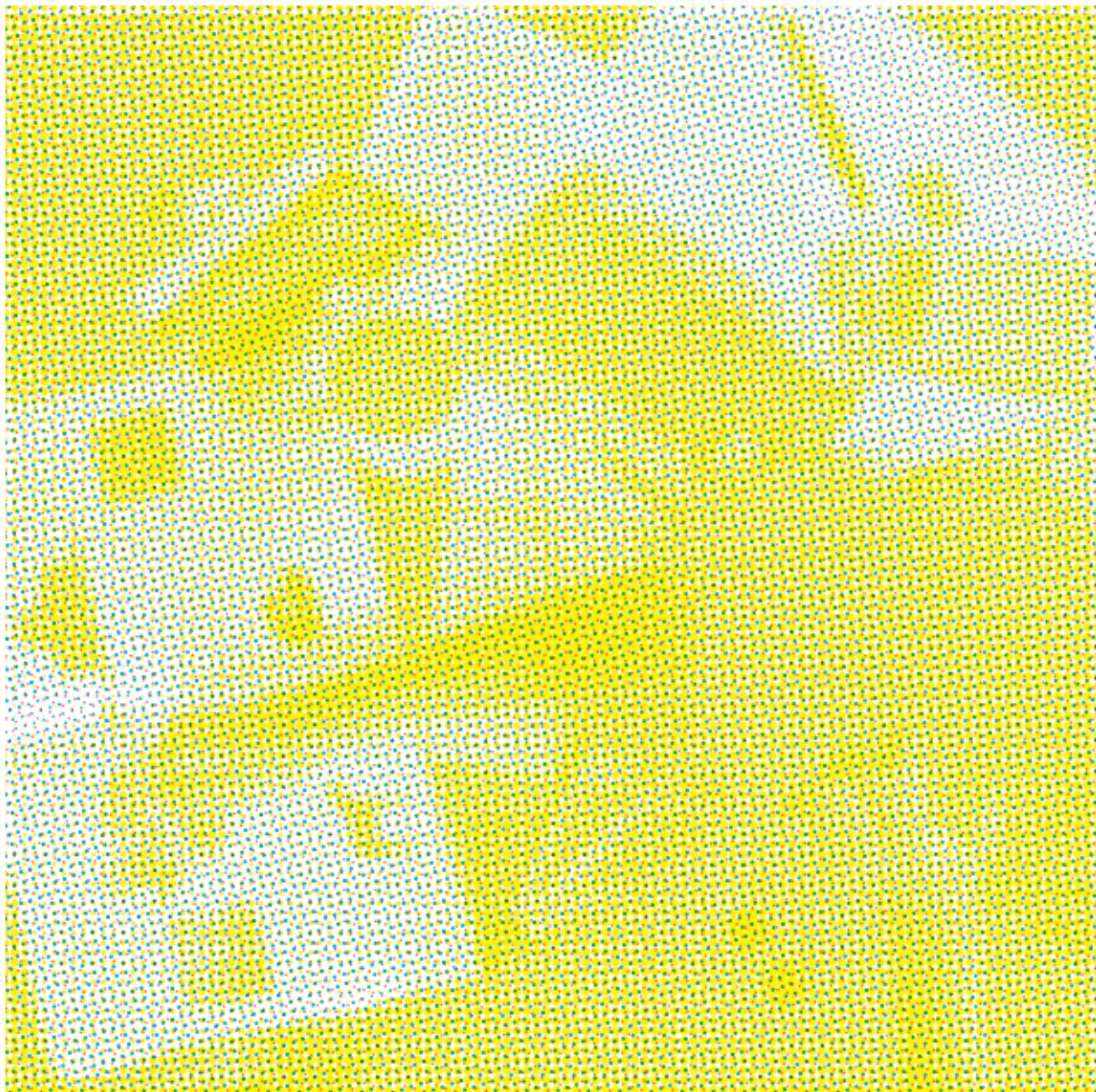

PERL 2014 KONKURRANSE	Meget positiv omtale
FOTOGRAF	Paola Neyra
INSTITUSJON	Miriam College, Quezon City, Filippinene
DETALJER OM STEDET HVOR BILDET BLE TATT	Quezon City

BILDETEKST

“Tidsbruk på sitt beste”

FOTOGRAFENS BESKRIVELSE AV BILDET OG HVORDAN DET KNYTTES TIL ANSVARLIGE OG BÆREKRAFTIGE LEVESETT:

“Bildet viser hvordan en elev sliter med å få gjort mye arbeid i løpet av det som virker å være en kort periode. Dette blir ofte omtalt som skippertaksmentalitet på folkemunne. Utsetting har vært en del av nær sagt alle elevers vokabular, og særlig i våre dager når teknologi og andre produkter opptar mesteparten av tiden vår. Den vanlige situasjonen er at elever har en tendens til å utsette arbeid til de innser at fristen for alt arbeid er nært forestående, og så fyller de tiden med mye arbeid. I forbindelse med temaet nye måter å leve ansvarlig på. Hva kan du gjøre annerledes? Jeg mener at for å kunne ha orden i livet, må man verdsette tid. En person bør vite hvordan han/hun organiserer selv de minste av livets planer fordi det er en av de enkleste måtene å leve et ansvarlig og målrettet liv på.”

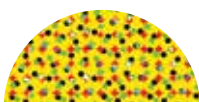



PERL 2014 KONKURRANSE

Meget positiv omtale

FOTOGRAF

Raneem Kensara, Chandrika Manjunath, Nouran Al sayed

INSTITUSJON

Brescia University College, London Ontario, Canada

DETALJER OM STEDET HVOR
BILDET BLE TATT

I gruppedemmenes leilighet

BILDETEKST

“Da og nå: Ta tilbake familieforbindelser”

FOTOGRAFENES BESKRIVELSE AV BILDE OG HVORDAN DET KNYTTES TIL ANSVARLIGE OG
BÆREKRAFTIGE LEVESETT:

“Det er en markant forskjell mellom de fleste familier i dag og i fortiden. Dette vises gjennom sammenstillingen av farger og svart-hvitt som representerer henholdsvis fortid og nåtid. Målet med bildet er å få i gang en samtale om hva familiemedlemmer kan gjøre for å styrke sitt ansvar overfor hverandre. Det at farger er fjernet i bildet fra nåtiden, er for å representere miljøet som mindre bidragsytende til samspill. Med hjelp gjennom initiativ som PERL og gjennom å tenke på fortiden, kan mennesker vende tilbake til å ta vare på sunnere familieforhold.”

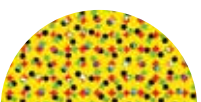



PERL 2014 KONKURRANSE

Meget positiv omtale

FOTOGRAF

Robert Thomas, Leah Geetan,

INSTITUSJON

Brescia University College, London Ontario, Canada

DETALJER OM STEDET HVOR
BILDET BLE TATT

Proudfoot community garden plot, London, Ontario

BILDETEKST

“Hagearbeid i et bysamfunn”

FOTOGRAFENS BESKRIVELSE:

“Dette bildet fremhever forskjellige sider ved hagearbeid i fellesskap. Dette temaet ble valgt fordi hagearbeid i fellesskap har vist seg å ha positive ringvirkninger for samfunn gjennom økt matsikkerhet, bygging av lokale og regionale matsystemer og bidra til sosial inkludering av medlemmer i lokalsamfunnet. Det å styrke lokale og regionale matsystemer kan redusere belastningen på infrastruktur og støtte matprodusenter, noe som igjen fører til at samfunnet blir mindre avhengig av import av jordbruksprodukter. De som lider av matusikkerhet, kan forbedre sin mattilgang gjennom hagearbeid i fellesskap som bidrar til matprodukter som ellers ikke ville vært mulig å skaffe i nærområdet. Disse virkningene kan føre til forbedret bærekraft for samfunn som deltar, samt føre til økt velvære.”

VURDERING/REFLEKSJON

På slutten av hver aktivitet oppfordres elever og lærere til å evaluere og reflektere over egen læring og deres opplevelse av å delta i forskjellige aktiviteter. Det er mange måter å gjøre dette på, og idéer finnes i alle PERLs verktøykasser. Her er noen idéer:

Aktivitet 1: Refleksjonsspørsmål for elever og lærere

Elever:

På slutten av aktiviteten blir elever bedt om å diskutere og tenke over et eller flere av følgende spørsmål:

- Hva har de lært av denne aktiviteten/erfaringer de ikke hadde fra før av?
- Hva hvis de ikke hadde utført aktiviteten? Hva hvis de ikke visste det de vet nå som et resultat av aktiviteten?
- Kan aktivitetens tema overføres til andre fag? Hvordan vil elevene bruke læringsutbyttet fra aktiviteten i andre fag? Hjemme? På jobb? I samfunnet ellers?
- Hva ønsker de å finne ut mer om?
- Har aktiviteten økt deres evne til å tenke kritisk?
- Har aktiviteten bidratt til bevisstgjøring om andres verdener og perspektiver?

Lærere:

Lærere kan tenke over:

- Ble læringsmålene nådd? Var utfallet av aktiviteten annerledes enn hva de forventet?
- Hva var deres rolle under aktiviteten?
- Var det noe som overrasket elevene?
- Ble elevene engasjerte? Motiverte? Lærte de noe? Stilte de spørsmål? Analyserte de? Reflekterte de? Forestillinger?
- Hvilke endringer, hvis noen, kan bli gjort hvis denne aktiviteten skal utføres en gang til?
- Hva blir neste trinn i læringsprosessen for disse elevene?

Aktivitet 2: Teksting

Be elevene forestille seg at de skriver en kort tekstmelding for å reflektere over aktiviteten. Hvordan vil ordlyden i tekstmeldingen være?

Aktivitet 3: Forestillinger om fremtiden

Be elevene tenke over fremtiden fra to perspektiv, for eksempel

- Hvis alt de har lært i dag stemmer, hvordan vil fremtiden se ut?
- Hvis alt de har lært i dag viser seg ikke å stemme, hvordan vil fremtiden se ut?
- Hvordan stemmer de to overens?

Aktivitet 4: Reflektere over sammenhenger

Velg et utvalg av bilder lagt utover gulvet eller et bord. Bildene kan være forskjellige og de trenger ikke nødvendigvis ha en klar forbindelse til aktivitetens tema.

Be elevene tenke over aktiviteten og velge et bilde som har en forbindelse eller minner dem om noe de har lært i løpet av aktiviteten. Be noen elever om å dele sine bilder og reflektere over sammenhenger.

Aktivitet 5: Jeg pleide å tro at ... men nå vet jeg ... så nå kommer jeg til å ...

Etter aktiviteten blir elevene bedt om enten muntlig eller skriftlig å sammenligne sine tanker ved begynnelsen av aktiviteten og ved fullført aktivitet. En sammenligning av elevens tanker før og etter kan brukes til å undersøke om og hvordan elevens tenkning har endret seg etter endt aktivitet. Dette får elevene til å huske tilbake på hvordan de tenkte opprinnelig og får dem til å utdype sin tenkning. Gjennom tankeprosesser om sine idéer blir elevene aktivisert i prosessen om å konstruere, modifisere eller utvide egen kunnskap. Tankeprosessen bidrar også til læring og forståelse innen en rekke områder (Keeley, 2008).

Eksempel på et registreringskjema av tanker:

JEG PLEIDE Å TRO AT ...	MEN NÅ VET JEG ...	SÅ NÅ KOMMER JEG TIL Å ...

Tilpasset fra Keeley, 2008.

Aktivitet 6: Utgangsbillett

En "utgangsbillett" er en god måte å få elever til å tenke over en undervisningsøkt og kan gi nyttige tilbakemeldinger til læreren.

Noen minutter før en økt er over aktiviseres elevene gjennom en utgangsbillett-aktivitet. De skriver sine tanker på et kort, post-it-lapp, osv. og gir det deretter til læreren når de forlater klasserommet etter endt time.

For eksempel kan elever bli spurt av læreren om å fokusere på ett av de følgende punktene på sin utgangsbillett:

- skriv om en ting du har lært i dag
- skriv om et område du kunne tenke deg om å lære mer om
- skriv om et område du føler at du er usikker på
- Hva var det beste med dagens time?
- Hvilke spørsmål sitter du igjen med etter dagens økt?

KILDER

- Brigs, K.C. & Myers, I. B. (1997) Myers-Briggs Type Indicator. Palo Alto, CA: Davies-Black Publishing.
- Dunn, R., Dunn, K., & Price, G. E. (1987) Manual for the learning styles inventory (LSI). Lawrence, KS: Price Systems
- Fleming, N.D. (1995) I'm different; not dumb. Modes of presentation (VARK) in the tertiary classroom, In Zelmer, A., (Ed.) Research and Development in Higher Education, Proceedings of the 1995 Annual Conference of the Higher Education and Research Development Society of Australasia (HERDSA), HERDSA, Volume 18, pp. 308 – 313.
- Gardner, H. (1983) Frames of Mind. NY: Basic Books.
- Gardner, H. (2011) Frames of Mind. Third Edition. NY: Basic Books.
- Gardner, H. and Davis, K. (2013) The App Generation: How Today's Youth Navigate Identity, Intimacy, and Imagination in a Digital World. US: Yale University Press.
- Garnett, S. (2006) Using Brainpower in the Classroom, 5 steps to Accelerate Learning. NY: Routledge.
- Jolls, T. (2012) Media Literacy: The foundation for anywhere, anytime learning. <http://www.medialit.org/reading-room/unesco-international-conference-media-and-information-literacy> (7.1.2015)
- Keeley, P. (2008) Science Formative Assessment: 75 Practical strategies for linking assessment, instruction, and learning. Arlington, VA: NSTA Press & Corwin Press.
- Kolb, D. (1983) Experiential Learning – Experience as a Source of Learning and Development. Englewood Cliffs, NJ: Prentice Hall.
- PERL - (2015) <http://www.livingresponsibly.org/> (10.1.2015)
- Veneema, S., Gardner, H. (1996) Multimedia and multiple Intelligences. American Prospect, 7 (29): 69-75.
- UNESCO (2015) <http://www.unesco.org/new/en/education/themes/leading-the-international-agenda/education-for-sustainable-development/> (10.1.2015)
- TeacherVision (2015) <https://www.teachervision.com/intelligence/teaching-methods/2204.html> (7.1.2015)

LIM EN KONVOLUTT HER TIL Å OPPBEVARE KORTENE.

The Partnership for Education and Research about Responsible Living



PERL er et samarbeid mellom utdannere og forskere fra over 140 institusjoner fra mer enn 50 land. PERL jobber for å styrke menneskers evne til å leve bærekraftige og ansvarlige levesett. Europeiske partnere blir utvalgt gjennom PERLs finansieringsavtale med Europakommisjonen. I Asia, Stillehavsregionen, Latin-Amerika og Afrika har PERL-nettverk blitt etablert for å legge til rette for aktiviteter.

PERL-prosjektet ledes av kjernegruppen ved Høgskolen i Hedmark og blir veiledet av en styringsgruppe.

PERLs misjon er å:

1. styrke menneskers evne til å gjenkjenne sin rolle som aktive medborgere og til å foreta mer ansvarlige valg i hverdagen
2. påvirke styringsmakter, næringsliv og skoler til å utdanne hver enkelt og til å gjøre bedre livsstilsvalg mer tilgjengelig og mer tiltalende.

For mer informasjon, se www.livingresponsibly.org