

Ekstraordinært møte i Parlamentet 1 (EPM1 2021)

fre. 22. januar 2021, 10.00 - 17.00

Zoom



Agenda

Møtestart

10.00 - 10.05 **Velkommen ved leder**

5 min

Orientering

10.05 - 11.00 **Innføring før formell møtestart**

55 min

Orientering *Gesine Fischer*

Før møtet formelt begynner blir det gjort en introduksjonsrunde av alle møtedeltagerne, samt gitt en grunnleggende innføring i StInn som organisasjon, og hvordan et parlamentsmøte fungerer. Målet er at de nye delegatene skal ha god nok forståelse til å kunne gjennomføre møtet.

11.00 - 11.10 **Pause**

10 min

11.10 - 11.35 **PM-21/01 - Konstituering**

25 min

Beslutning *Gesine Fischer*

OTRS-sak:

Saksgang: Sentralstyret

Saksoppmelder: Gesine Fischer

Opphav: Konstitusjonelt

Saksfremlegg:

Innkalling, saksliste, tidsplan og fravær skal behandles, samt at møteleder, protokollfører, tellekorps og to personer til å signere protokoll for møtet skal velges.

PM-21/01.1 - Innkalling

Beslutning *Gesine Fischer*

Saksfremlegg:

Kalenderinnkalling til møtet ble sendt ut via mail 16. desember.
2. gangsinnkalling sendes ut fem virkedager før møtet, 15. januar.

Forslag til vedtak/Innstilling fra Sentralstyret:

1. Innkalling godkjennes

PM-21/01.2 - Saksliste og tidsplan

Beslutning *Gesine Fischer*

Saksfremlegg:

Saksliste og tidsplan ligger vedlagt i saken.

Forslag til vedtak/Innstilling fra Sentralstyret:

1. Saksliste godkjennes
2. Tidsplan godkjennes

Øvrige forslag til vedtak:

3. Utvidet tidsplan godkjennes

 Tidsplan for EPM1 22.01.2021.pdf (1 sider)

 Utvidet tidsplan for EPM1 22.01.2021.pdf (1 sider)

PM-21/01.3 - Valg av møteledelse

Beslutning *Gesine Fischer*

Saksfremlegg:

Det må velges minst to personer til å føre ordet, innhente forslag til endringer og ellers administrere møtet.

Forslag til vedtak/Innstilling fra Sentralstyret:

1. Erling Relling velges som en del av møteledelsen
2. Bård Ræstad velges som en del av møteledelsen
3. Oliver Korssjøen velges som en del av møteledelsen

PM-21/01.4 - Valg av protokollfører

Beslutning *Gesine Fischer*

Saksfremlegg:

Det må velges noen til å føre protokoll for møtet

Forslag til vedtak/Innstilling fra Sentralstyret:

1. Bård Ræstad velges til å føre protokoll for møtet

PM-21/01.5 - Valg av noen til å signere protokollen

Beslutning *Gesine Fischer*

Saksfremlegg:

To personer skal velges til å signere og godkjenne protokollen for møtet

Forslag til vedtak:

Noen oppnevnes under møtet

PM-21/01.6 - Behandle fravær

Beslutning *Philip August Berg*

Saksfremlegg:

Fravær meldes via nettskjema minimum fire dager før møtet. Oppmøte fremgår av Kontrollkomiteens registrering under møtet.

Forslag til vedtak:

Kontrollkomiteen legger frem forslag under møtet

PM-21/01.7 - Valg av tellekorps

Beslutning *Gesine Fischer*

Saksfremlegg:

Det må velges minst to personer som skal telle stemmer, både ved voteringer og valg som gjennomføres under møtet.

Forslag til vedtak/Innstilling fra Sentralstyret:

1. Kontrollkomiteen velges til å sitte i tellekorpset
2. Møteledelsen velges til å sitte i tellekorpset

PM-21/01.8 - Tildeling av talerett

Beslutning *Gesine Fischer*

Saksfremlegg:

Jfr. § 2.3 i Vedtektene har studenter ved Høgskolen i Innlandet, personer valgt av parlamentet, samt konsulentene i Stlnn talerett ved parlamentsmøter.

Jfr. § 1.4 i Forretningsorden har representanter fra høyskolen talerett i saker hvor de har saksfremlegg.

Parlamentet kan gi tale og/eller forslagsrett til andre personer ved simpelt flertall.

Forslag til vedtak:

Eventuelle forslag legges frem under møtet.

Orienteringssaker

11.35 - 12.20
45 min

PM-21/02 - Orienteringer: Status siden forrige møte

Orientering

OTRS-sak: 20055702

Saksgang: Parlamentet

Saksoppmelder: Gesine Fischer

Opphav: Sedvane

Bakgrunn:

Parlamentet orienteres om status siden forrige parlamentsmøte.

Saksfremlegg:

Orienteringene skal gi Parlamentet innsikt i arbeidet som har vært siden siste møte i Parlamentet. Orienteringene skal fortrinnsvis sendes inn skriftlig i forkant av møtet og leses opp av saksframlegger under møtet.

Orienteringene blir behandlet enkeltvis.

Forslag til vedtak/Innstilling fra Sentralstyret:

1. Orienteringene tas til etterretning

PM-21/02.1 - Orientering fra Arbeidsutvalget (AU)

Orientering *Gesine Fischer*

Skriftlige orienteringer ligger vedlagt.

 Orientering til EPM1 2021 - Arbeidsutvalget.pdf (3 sider)

PM-21/02.2 - Orientering fra Sentralstyret (SST)

Orientering *Tinius Bemer*

Skriftlige orienteringer ligger vedlagt.

PM-21/02.3 - Orientering fra Kontrollkomiteen (KK)

Orientering *Hannah Skjolden*

PM-21/02.4 - Orientering fra Valgkomiteen (VK)

Orientering *Ola Backen Strømnes*

PM-21/02.5 - Orientering fra Høgskolestyret

Orientering

PM-21/02.6 - Orientering fra SINN

Orientering

PM-21/02.7 - Orientering fra andre råd og utvalg

Orientering

PM-21/02.8 - Orientering om nasjonal studentpolitikk

Orientering

12.20 - 12.50 **Pause**
30 min

Valgsaker

12.50 - 13.10 **PM-21/03 - Suppleringsvalg til Parlamentet**
20 min

Valg *Ola Backen Strømnes*

OTRS-sak: 20085282

Saksgang: Parlamentet

Saksoppmelder: Ola Backen Strømnes og Eivind Skari

Opphav: Valgkomiteen

Bakgrunn:

Siden det har kommet nye kandidater som har meldt interesse som delegat til parlamentet, og det fremdeles er ledige plasser, avholdes det suppleringsvalg. De som blir valgt inn vil sitte fram til 31.12.21.

Oversikt over ledige plasser i parlamentet:

LILLEHAMMER:

6 varadelegater

RENA:

5 varadelegat

HAMAR:

1 hoveddelegat

4 varadelegater

ELVERUM:

2 hoveddelegater

3 varadelegater

BLÆSTAD:

1 varadelegat

EVENSTAD:

1 hoveddelegat

1 varadelegat

Saksfremlegg:

Parlamentet om å gjøre en helhetlig vurdering av kandidatene som fremstiller seg for valg og velge de best egnede kandidatene basert på personlige egenskaper, motivasjon og valgkomiteens innstilling.

Kandidatene fra de ulike studiestedene som har meldt sitt kandidatur så langt, er:

RENA:

Allan Skogsholm-Gutiérrez

William Alexander Westre Lübbe

HAMAR:

Sonja Tan Nguyen







ELVERUM:

Hannah Seljegård Gåsemyr

Malin Engen Asp

EVENSTAD:

Line Klausen

-  Kandidat for Rena - Allan Skogsholm-Gutiérrez.pdf (2 sider)
-  Kandidat for Rena - William Alexander Westre Lübbe.pdf (1 sider)
-  Kandidat for Hamar - Sonja Tan Nguyen.pdf (2 sider)
-  Kandidat for Elverum - Hanna Gåsemyr.pdf (1 sider)
-  Kandidat for Elverum - Malin Engen Asp.pdf (1 sider)
-  Kandidat for Evenstad - Line Klausen.pdf (2 sider)

Vedtaksaker

13.10 - 13.50
40 min

PM-21/04 - Organisasjonsutviklingsprosjektet - Bolk 3

Beslutning *Jørgen Wigestrånd*

OTRS-sak: 20085512

Saksgang: Parlamentet

Saksoppmølder: Jørgen Wigestrånd

Opphav: Jørgen Wigestrånd

Bakgrunn:

Prosjektet om organisasjonsutvikling (OU) skal på sikt gi StlInn en organisasjonsstruktur som gjør oss i stand til å kunne drifte organisasjonen på best mulig måte i fremtiden.

Arbeidet startet i 2018, og skal deles i 6 bolker. Det er nå «Bolk 3» som skal behandles.

Bolk 3 tar for seg «organisatoriske og strukturelle aspekter». Eksempelvis: «Hvilke organer skal vi ha, hva de enkelte tillitsvalgte skal gjøre, hvilken myndighet de har, hvilken opplæring skal de få, hvor ofte skal de møtes, etc.»

Saksfremlegg:

Bolk 3 var egentlig tiltenkt ferdig ila. høsten 2020. Den har blitt behandlet 2 ganger i Parlamentet, hvor det har kommet gode innspill til arbeidet.

Disse innspillene har blitt tatt til følge, og Bolk 3 i sin helhet er gjennomgått og utformet på ny.

Det ble i starten av desember sendt ut invitasjon til å delta i en arbeidsgruppe for å gjennomgå dette arbeidet, men ingen hadde anledning til å delta. Derfor har jeg nå prøvd å senke terskelen til å delta ved å invitere til en fokusgruppe i forkant av EPM1 istedenfor. Funnene i fokusgruppen, og innspillene som kommer der, vil danne grunnlaget for hvordan saken skal presenteres under selve EPM1.

Tidligere ble «Bolk 3» lagt frem som et helhetlig dokument Parlamentet skulle votere over. Det som oppstod da var at det ble fremmet flere voteringer om endrings- /strykeforslag knyttet til enkelte momenter i dokumentet. For å unngå dette er nå lagt opp til at Parlamentet skal ta flere voteringer underveis istedenfor. På den måten kan Parlamentet som helhet ta de ulike veivalgene sammen, før dokumentet til slutt i sin helhet godkjennes.

Det nye arbeidsdokumentet alene er nå rett i underkant av 10.000 ord (33 sider), og det er mye å sette seg inn i for et nytt parlament. Dette dokumentet kan tilsendes alle som måtte ønske å se det, men jeg har bevisst valgt å ikke legge det til saken som et vedlegg. Grunnen til dette er at jeg vil bruke tid til å gå gjennom jobben som er gjort med fokusgruppen først, for å finne

ut av hvordan det er best å legge det frem under selve møtet. På den måten kan vi få fokusert energien på de områdene det er størst behov for diskusjon.

Målet er at Parlamentet skal få en «bolk 3» de kan stille seg bak, slik at vi kan få avsluttet jobben med denne bolken, låse den, og komme oss videre i OU-prosjektet.

Arbeidsdokumentet til OU - Bolk 3 ligger nå vedlagt.

Forslag til vedtak/Innstilling fra Sentralstyret:

1. Parlamentet godkjenner Bolk 3 i sin helhet

 Arbeidsdokument for OU - Bolk 3.docx (35 sider)

PM-21/04.1 - Voteringsblokk A - Valg av studentrepresentanter til Høgskolestyret

Beslutning *Jørgen Wigestrands*

Forslag til vedtak/Innstilling fra Sentralstyret:

2. Studenttinget skal velge studentrepresentanter til Høgskolestyret

Øvrige forslag til vedtak:

3. Studentrepresentanter til Høgskolestyret velges ved urnevalg av studentmassen

PM-21/04.2 - Voteringsblokk B - Hvem kan velges som delegat i Studenttinget

Beslutning *Jørgen Wigestrands*

Forslag til vedtak/Innstilling fra Sentralstyret:

17. Alle studenter ved HINN kan velges til Studenttinget

Øvrige forslag til vedtak:

16. Kun klassesamtalvalgte kan velges til Studenttinget

PM-21/04.8 - Voteringsblokk H - Hvordan delegater skal velges til Studenttinget

Beslutning *Gabriel Mårstad*

Øvrige forslag til vedtak:

19. Studenttingsdelegater velges i Studenterrådet
20. Studenttingsdelegater velges ved urnevalg.

 FS1 - Forslag 19 og 20 i PM-21-04.pdf (1 sider)

13.50 - 14.00 ***Pause***
10 min

14.00 - 15.00 **PM-21/04 - Organisasjonsutviklingsprosjektet - Bolk 3 fortsetter**
60 min

Beslutning *Jørgen Wigestrands*

PM-21/04.3 - Voteringsblokk C - Hvem kan ikke være delegat i Studenttinget

Beslutning *Jørgen Wigestrands*

Forslag til vedtak/Innstilling fra Sentralstyret:

6. Personer med følgende verv er uegnet til å være delegat i Studenttinget:
 - I) Tillitsvalgte i Sentralstyret
 - II) Tillitsvalgte i Arbeidsutvalget
 - III) Tillitsvalgte i Valgkomiteen
 - IV) Tillitsvalgte i Kontroll- og konstitusjonsutvalget

Øvrige forslag til vedtak:

7. Studentrådet kan oppnevne hvem de vil

PM-21/04.4 - Voteringsblokk D - Behandling av samarbeidsavtaler

Beslutning *Jørgen Wigestrاند*

Forslag til vedtak/Innstilling fra Sentralstyret:

5. Sentralstyret skal behandle innhold i samarbeidsavtaler, med unntak av det som omhandler honorar. Honorarer behandles av studenttinget.

Øvrige forslag til vedtak:

4. Studenttinget skal behandle innhold i samarbeidsavtaler

15.00 - 15.10 ***Pause***
10 min

15.10 - 16.10 **PM-21/04 - Organisasjonsutviklingsprosjektet - Bolk 3 fortsetter**
60 min

Beslutning *Jørgen Wigestrاند*

PM-21/04.5 - Voteringsblokk E - Utforming av Arbeidsutvalget

Beslutning *Jørgen Wigestrاند*

Forslag til vedtak/Innstilling fra Sentralstyret:

10. (Dagens løsning, samt at internasjonalt ansvarlig legges til)

Arbeidsutvalget består av:

- I) Leder
- II) Nestleder
- III) Fag- og forskningspolitisk ansvarlig
- IV) Velferds- og læringsmiljøpolitisk ansvarlig
- V) Kommunikasjonsansvarlig
- VI) Internasjonalt ansvarlig

Øvrige forslag til vedtak:

8. (Dagens løsning)

Arbeidsutvalget består av:

- I) Leder
- II) Nestleder
- III) Fag- og forskningspolitisk ansvarlig
- IV) Velferds- og læringsmiljøpolitisk ansvarlig
- V) Kommunikasjonsansvarlig

9. (Dagens løsning, men kommunikasjonsansvarlig erstattes av Internasjonalt ansvarlig – nestleder har kommunikasjonsansvar)

Arbeidsutvalget består av:

- I) Leder
- II) Nestleder
- III) Fag- og forskningspolitisk ansvarlig
- IV) Velferds- og læringsmiljøpolitisk ansvarlig
- V) Internasjonalt ansvarlig

PM-21/04.6 - Voteringsblokk F - Utforming av Studentrådsutvalgene

Beslutning *Jørgen Wigestrاند*

Forslag til vedtak/Innstilling fra Sentralstyret:

15. Studentrådsutvalget består av:

- I) Leder

- II) Nestleder
- III) Fag og forskningspolitisk ansvarlig
- IV) Velferd- og læringsmiljøpolitisk ansvarlig
- V) Internasjonalt ansvarlig
- VI) Kommunikasjonsansvarlig

Fag og forskningspolitisk ansvarlig har hovedsakelig ansvar for å koordinere og følge opp sine fakultetsrådsrepresentanter

Øvrige forslag til vedtak:

13. Studentrådsutvalget består av:

- I) Leder
- II) Nestleder
- III) Relevante fakultetsrådsrepresentanter (en pr fakultet)
- IV) Velferd-og læringsmiljøpolitisk ansvarlig
- V) Internasjonalt ansvarlig
- VI) Kommunikasjonsansvarlig
- VII) Klassetillitsvalgtansvarlig

14. Studentrådsutvalget består av:

- I) Leder
- II) Nestleder
- III) Tre, fem eller sju medlemmer der studentrådsutvalget selv konstituerer ansvar og oppgaver

18. Studentrådsutvalget består av:

- I) Leder
 - II) Nestleder
 - III) Fag og forskningspolitisk ansvarlig
 - IV) Velferd- og læringsmiljøpolitisk ansvarlig
 - V) Internasjonalt ansvarlig
 - VI) Kommunikasjonsansvarlig
 - VII) 1-3 styremedlemmer, valgt som generelle ressurspersoner, antall bestemt av studentrådsutvalgene selv
- Fag og forskningspolitisk ansvarlig har hovedsakelig ansvar for å koordinere og følge opp sine fakultetsrådsrepresentanter

 FS1 - Forslag 18 i PM-21-04.docx (1 sider)

16.10 - 16.20 **Pause**
10 min

16.20 - 16.40 **PM-21/04 - Organisasjonsutviklingsprosjektet - Bolk 3 fortsetter**
20 min

Beslutning *Jørgen Wigestrاند*

PM-21/04.7 - Voteringsblokk G - Antall studenter pr. klassetillitsvalgt

Beslutning *Jørgen Wigestrاند*

Forslag til vedtak/Innstilling fra Sentralstyret:

11. Det velges en klassetillitsvalgt pr. 29. student i klassen

Øvrige forslag til vedtak:

12. Det velges en klassetillitsvalgt pr. 59. student i klassen

PM-21/04.9 - Voteringsblokk I - Antall studentrådsrepresentanter pr. klassetillitsvalgt

Beslutning *Jørgen Wigestrاند*

Øvrige forslag til vedtak:

21. Hver klasse sender halvparten av sine klassetillitsvalgte som representanter til studentrådet, rundet ned til en minimum av 1

 FS1 - Forslag 21 i PM-21-04.pdf (1 sider)

16.40 - 16.55
15 min

PM-21/05 - Møteevaluering

Orientering *Gesine Fischer*

OTRS-sak:

Saksgang: Parlamentet

Saksoppmelder: Gesine Fischer

Opphav: Sedvane

Møtedeltagerne gir tilbakemelding til gjennomføringen av møtet på rundgang. Tilbakemeldingen noteres og arkiveres internt, så en kan forbedre gjennomføringen av fremtidige møter.

Møteslutt

STUDENTORGANISASJONEN I INNLANDET
Tidsplan for EPMI 22.01.2021

Sist revidert: 11.01.2021 – 11:09

Tid	Saksnr.	Sakstittel	Varighet
10:00		Møtestart	---
10:00		Velkommen ved leder	05 min
10:05		Innføring før formell møtestart	55 min
11:00		Pause	10 min
11:10	PM-21/01	Konstituering	25 min
11:35	PM-21/02	Orienteringer: Status siden forrige møte	45 min
12:20		Pause	30 min
12:50	PM-21/03	Suppleringsvalg til Parlamentet	20 min
13:10	PM-21/04	Organisasjonsutviklingsprosjektet - Bolk 3	40 min
13:50		Pause	10 min
14:00	<i>PM-21/04</i>	<i>Organisasjonsutviklingsprosjektet - Bolk 3 fortsetter</i>	50 min
14:50	PM-21/05	Møteevaluering	15 min
15:05		Møteslutt	---

STUDENTORGANISASJONEN I INNLANDET
Utvidet tidsplan for EPMI 22.01.2021

Sist revidert: 15.01.2021 – 15:06

Tid	Saksnr.	Sakstittel	Varighet
10:00		Møtestart	---
10:00		Velkommen ved leder	05 min
10:05		Innføring før formell møtestart	55 min
11:00		Pause	10 min
11:10	PM-21/01	Konstituering	25 min
11:35	PM-21/02	Orienteringer: Status siden forrige møte	45 min
12:20		Pause	30 min
12:50	PM-21/03	Suppleringsvalg til Parlamentet	20 min
13:10	PM-21/04	Organisasjonsutviklingsprosjektet - Bolk 3	40 min
13:50		Pause	10 min
14:00	<i>PM-21/04</i>	<i>Organisasjonsutviklingsprosjektet - Bolk 3 fortsetter</i>	60 min
15:00		Pause	10 min
15:10	<i>PM-21/04</i>	<i>Organisasjonsutviklingsprosjektet - Bolk 3 fortsetter</i>	60 min
16:10		Pause	10 min
16:20	<i>PM-21/04</i>	<i>Organisasjonsutviklingsprosjektet - Bolk 3 fortsetter</i>	20 min
16:40	PM-21/05	Møteevaluering	15 min
16:55		Møteslutt	---

Orienteringer fra Arbeidsutvalget til EMP1 2021

Kommunikasjonsansvarlig

Adventskalenderen som kjørte konkurranser hver dag i advent har vist gode resultater. Disse viser en 45% forbedring fra 2019. I desember og januar har det gått en del tid til bistand til leder, nestleder og Fafo med skriving og publisering av artikler. Fremover blir hovedoppgavene splittet mellom kommunikasjonsstrategi og øvrige administrative oppgaver, herunder administrering av sosiale medier og nettside. Utvikling av studentkontorene er godt i gang og arkitekten har levert første utkast til utforming av studentkontoret på Lillehammer.

Velferds- og læringsmiljøpolitiskansvarlig

Orientering fra velferds og læringsmiljøpolitisk ansvarlig. Jeg driver for øyeblikket hovedsakelig med å justere uke SEX planene til situasjonen. Jeg og Ronja skal begynne prosjektet sammen. Utover det planlegger jeg stream og podcast rundt seksuell helse. Ellers jobber jeg med bachelor og har hatt en fin jul og ønsker alle et godt nyttår.

Fag og forskningspolitisk ansvarlig

Jeg har for det meste hatt en god ferie, men er nå i arbeid med å starte opp prosjektet om pedagogisk minstekrav hos foreleserne. Og å ferdigstille de saker som lå igjen fra over jul.

Ellers har det kommet in en stor sak vedrørende problematiske eksamensprosedyrer spesielt ved studiested Rena, jeg gjennomfører sjekk for å se skopen av problemet og hvorvidt dette kan være et problem ved hele Høgskolen eller ikke. Ellers er det lite å orientere om, men jeg forbereder meg til Utdanningsutvalgs møte den 14.1. Ser ellers fram til (og forbereder til) parlamentsopplæringen mot slutten av måneden.

Nestleder

Siden forrige PM er det jobbet videre med prosjektet om organisasjonsutvikling. Det er blitt avholdt en fokusgruppe for å gjennomgå selve arbeidsdokumentet til arbeidsgruppen. Det ble også tatt en god gjennomgang i SST. Dette har blitt gjort å sjekke at de «store linjene» er i tråd med det PM, og alle andre som er kommet med innspill er ivaretatt.

Etter jul har tiden gått til tegning, pressemelding, forberedelser for det kommende året og enda mer jobbing med organisasjonsutvikling.

Leder

Det har vært en brått start og hektisk oppstart etter jul. Sammen med nestleder er vi i tett dialog med HINN, SINN og NSO, både for å utveksle informasjon, men også for å finne løsninger for den vanskelige situasjonen vi er i nå. Vår største oppgave her er å sikre at studenters progresjon ikke opphører, og at studenters helse, og det psykososiale læringsmiljøet ivaretas. Vi er bekymret for at

studenter uten mulighet for praktisk vil bli forsinket i utdanning, og jobber med å forebygge dette. Det er viktig at studenter som potensiell kan bli forsinket ikke får enda større økonomiske konsekvenser, og vi oppfordrer HINN til å sikre en dialog med myndigheter, KD og lånekassen. Vi jobber også med å sikre at de tiltakene som vi har forslått og fått gjennomslag for før jul implementeres på alle ledd. (se artikkelen vi publiserte på Stinn.no *om ensomheten i undervisningsrommet*).

Oppstarten har vært preget av å bidra til oppmerksomhet og forslå løsninger til strategi for å sikre en krisepakke for studenter. Jeg er i tett dialog med NSO og øvrige medlemslag rundt tematikken. Vi støtter NSO i at samtlige medlemslag skal rette oppmerksomheten sin til hele regjeringen, og ikke enkelte individer og statsråd. Samtidig har jeg gitt tydelig uttrykk for misnøye rundt u hensiktsmessige omtaler av studenter. Det er viktig å belyse situasjoner våre studenter opplever, og samtidig rette fokuset på dem som kan gjøre noe med situasjon. Rett etter regjeringens pressemelding 2.1 publiserte en pressemeldingen på hjemmesiden (En tsunami av usikkerhet og uforutsigbarhet). De økonomiske utfordringer knyttet til studenters velvære og psykiske helse står her i fokus. Pressemeldingen ble blant annet sitert i NRK Radio etterfulgt av et intervju med meg som belyser situasjonen. Jeg har også møtt i NRK dagsrevyen, og et lengre intervju rundt saken i Hamar Arbeiderblad.

Ellers ble det mye dyrkning av hemoroider på hjemmekontoret, og skriving av årsberetningen fra 2020. Selv om det har vært en brått oppstart, prøver vi så godt vi kan å legge til rette for å gjennomføre planer for vårsemesteret på mest mulig måte. Vi jobber med planlegging av EPM1, og parlamentsopplæringen. Til tross for at denne vil være hel digitalt, skal vi klare å bli litt bedre kjent, og gjøre oss rystet til å gjøre en god jobb som tillitsvalgte. Påkoblingen av vertskommune vil stå blant de øverste prioriteringene framover, for å sikre at dem tar ansvar for studenters velferd og trivsel i sine kommuner.

Lenker til medieomtaler:

Pressemeldinger:

<https://www.inn.no/prosjektsider/studentorganisasjonen-i-innlandet/aktuelt/pressemelding-det-studentene-trenger-er-ekte-penger?fbclid=IwAR1Hu4FJzsGhds-34Cb9P9a2DMPPqeSW5XgOb6-vC89w0wFxpPe7JhuEKbdQ>

<https://www.inn.no/prosjektsider/studentorganisasjonen-i-innlandet/aktuelt/pressemelding-en-tsunami-av-usikkerhet-og-uforutsigbarhet>

Fra NRK Radio sendingen 4.1. (spol til 1,41):

https://radio.nrk.no/serie/nrk-innlandet/DKIN02000121?fbclid=IwAR0vkhu4fhjigBt9qDda7FdW7U1INJ0DhqkNTgDc_eTdRbt9YVRXtgcQL8M

Innslag i dagsrevyen:

https://www.nrk.no/video/klokka-1945-se-nyheter-fra-innlandet_7536fd72-290c-475a-965c-3e614a1a9287?fbclid=IwAR1jPfhcrcFFkbCDcO-yKsVUypS0w0vKpdK8gtIP7CIRr66hp-B72VJFeLk

Hamar Arbeiderblad:

<https://www.h-a.no/2021/nyheter/gesine-frykter-okonomisk-trobbel-og-ensomhet-med-de-nye-tiltakene-skaper-mer-kaos-og-forvirring-for-oss/>

Kandidatskjema for personvalg

Navn:	Allan Skogsholm-Gutiérrez		
Foretrukket navn:	Dersom du bruker et annerledes navn i dagligtale		
Stuedsted:	Rena	Fakultet:	Handelshøgskolen i Innlandet
Studieprogram:	Bachelor in music business production		
E-postadresse:		Telefonnummer:	

Stiller som kandidat til

Verv:	Vara for Rena	Organ:	Parlamentet
--------------	---------------	---------------	-------------

Litt om deg:
Jeg er en kar på 27 år som går musikk produksjon på Rena, jeg liker å hjelpe studentene og vil gi noe tilbake til de på noen slags vis, og jeg så nå at dette var en mulighet så jeg vil prøve på dette. Jeg snakker emd SINN bolig veldig ofte om mting som ikke fungerer sånn teknisk og anbefaler de ting som kunne gjøres for at beboerne på deres boliger blir mer kjent med hverandre, og de bestandig svarer meg veldig positivt og fikser problemene ganske raskt.
Hvorfor ønsker du å stille til valg?
Jeg ønsker å stille til valg fordi jeg vil oppfordre meg selv, jeg vil også hjelpe stinn og studentene på studietestedet mitt og selvfølgelig alle studentene hos INN. Siden jeg var i Elevorganisasjonen jeg har tenkt en del om hva kunne jeg gjøre etter det perioden der og så på facebook siden deres at det var ledige plasser så jeg tenkte at jeg må søke fordi jeg trivtes så godt på EO.
Hva gjør deg til en egnet kandidat til dette vervet?
Jeg er en eprson som lytter til alle som snakker til meg, eler vil fortelle meg saker. Jeg er også n person som brenner for at studentene skla ha det bra og rettighetene deres om bolig, eksamen, helse tilbud, osv blir fulgt opp og de får den hjelpen de trenger fra høgskolen, SINN, osv.
Hva er dine ambisjoner for StInn?
Mine ambisjoner på StInn er å passe på rettighetene til elevene blir overholdt, at elevene føler seg ikke så ensomme dette året og spre videre STINNs budskapet og prøve å få alle studentene kjenne igjen dette organet og hvorfor vi er her og hvordan vi kan hjelpe de.
Hva er dine ambisjoner for det kommende året?
Min ambisjoner dette året hvis jeg får muligheten til å bli med på laget er å følge kampsakene som det har blitt vedtatt for dette året og at alle sdtudentene er fornøyd med jobben vi gjør og de får en god svar fra sakene deres og de blir fulgt opp så de ikke bare stopper opp og risikerer å aldri få tilbakemelding om det.
Hvilke utfordringer ser du for deg at du kan møte i et slikt verv?
v\hvis det dukker opp noen utfordringer jeg tar de imot med strak arm og løser den opp fortest mulig på den beste måte så alle blir glad og fornøyd.
Hvilken rolle tar du, og hvordan fungerer du i et team?
Jeg vanligvis er den som lytter og gjr det jeg blir bedt om. Jeg kan godt jobbe alene npr det trengs og i lag også. Jeg komemr med meninger og andre måter om hvordan man kan løse de oppgavene som stilles og sånn.
Relevant erfaring:

Jeg har jobbet som fylkestyremedlem for Elevorganisasjonen Aust-Agder i flere år mes jeg gikk på vgs og jeg har også vært nestleder i elvrådet på Risør vgs.

Opplysningene i dette skjemaet vil bli delt med Høgskolen i Innlandet.

Kan denne informasjonen publiseres, med unntak av e-postadresse og telefonnummer?

Ja

Kandidatskjema

Navn	William Alexander Westre Lübbe	Fødselsdato	10.06.2000
Studieretning	Eiendomsmegling	Studiested	Rena
Fakultet	Handelshøgskolen Innlandet - fakultet for økonomi og samfunnsvitenskap (HHS)		
Jeg samtykker i at denne informasjonen offentliggjøres med unntak av personnummer <input checked="" type="checkbox"/> Ja <input type="checkbox"/> Nei			
Personnummer			
Stiller til	Parlamentet delegat	Organ	Stinn
Litt om meg			
20 år og er fra Sunnmøre, studerer megling på høyskole Rena. Jeg er aktivt engasjert i studie vervet som Nestleder i SRS Rena og har som mål å gjøre alt for Rena og håper å kunne bistå for andre steder. Jeg har bodd i Bergen i 10år og blitt med på student org møter på videregående nivå.			
Hvorfor ønsker du å stille til valg?			
Jeg ønsker å etterlate meg noe å være stolt over, noe jeg kan investere tid og gjøre mange utfordringer samt lære så mye på veien. En grunn til jeg vil søke til denne stillingen er at flere har anbefalt denne til meg.			
Hva gjør deg til en egnet kandidat til dette vervet?			
Er engasjert og elsker nye utfordringer.			
Hva er dine ambisjoner for StInn?			
Å lære så mye som mulig og prøve å gjøre mitt beste for å representere på linje som er ønsket av dere.			
Hva er dine ambisjoner for det kommende året?			
Fremdrift under en rar tid for oss alle.			
Hvilke utfordringer ser du for deg at du kan møte i et slikt verv?			
Nye elementer samt Corona kan sette nye utfordringer.			
Relevant erfaring			
Nestleder STINN RENA.			
Hvilken rolle tar du, og hvordan fungerer du i et team?			
Support og prøver å ha et samspill med andre, men kan ta ledelse om det kreves.			

Skjemaet sendes til vk.stinn@inn.no

Kandidatskjema for personvalg

Navn:	Sonja Tan Nguyen		
Foretrukket navn:	Sonja Tan Nguyen		
Stuedsted:	Hamar	Fakultet:	Lærerutdanning og pedagogikk
Studieprogram:	Master i tilpasset opplæring		

Stiller som kandidat til

Verv:	Parlamentsdelegat (hoveddelegat Hamar)	Organ:	Parlamentet
--------------	--	---------------	-------------

Litt om deg:
<p>Hei!</p> <p>Mitt navn er Sonja Tan Nguyen og jeg er 23 år gammel. Jeg fullførte grunnskolelærerutdanningen 5.-10. trinn våren 2020 og studerer nå master i tilpasset opplæring. På fritiden går mye av tiden til studier, studentpolitikk og trening.</p>
Hvorfor ønsker du å stille til valg?
<p>Jeg ønsker å stille til suppleringsvalg som hoveddelegat i Parlamentet fordi jeg har et stort ønske om å representere studentenes stemme. Jeg stiller til valg fordi vår stemme er viktig, og fordi jeg har et stort ønske om å bidra og arbeide for studentene. For meg er det svært givende å arbeide for studentene som er her nå og for de som kommer etter oss.</p>
Hva gjør deg til en egnet kandidat til dette vervet?
<p>Her kunne jeg både nevnt engasjementet mitt og den kunnskapen og erfaringen som jeg har opparbeidet meg, men det er ikke nødvendigvis det som skiller meg fra mengden. Jeg håper allikevel at engasjementet mitt kommer til syne gjennom arbeidet mitt, og i bredden av erfaring som jeg har tilegnet meg gjennom ulike verv. Noe av det som gjør meg til en egnet kandidat i Parlamentet er at jeg er opptatt av at alle skal føle seg inkludert og hørt. Jeg er opptatt av å fokusere på hver enkelt individs styrke, slik at vi sammen som et fellesskap når de målene vi setter for organisasjonen. Jeg trives med ansvar og utfordringer, og finner det givende og meningsfullt å arbeide med studentpolitikk. Mine styrker er stort arbeidskapasitet, høy planmessighet, orden og struktur i arbeidet mitt. Det er både erfaringene som jeg har opparbeidet meg gjennom årene som aktiv student, og mine egenskaper som gjør meg til en egnet kandidat i Parlamentet.</p>
Hva er dine ambisjoner for StInn?
<p>Min ambisjon for Studentorganisasjonen i Innlandet er å være med å bidra og utvikle organisasjonen politisk og organisatorisk. Vi skal være en synlig organisasjon som blir lyttet til og tatt på alvor. Jeg ønsker å være med i arbeidet om å synliggjøre viktigheten av studentenes stemme og hvor mye vi kan være med å bidra lokalt og nasjonalt. Jeg ønsker å bidra med min kunnskap og erfaring inn i Parlamentet for å arbeide for studentenes beste.</p>
Hva er dine ambisjoner for det kommende året?
<p>For det kommende året ønsker jeg å fremme studentenes stemme og arbeide for at utdanningene våre skal bli enda bedre og være av høy kvalitet. I det kommende året ønsker jeg å tilegne meg</p>

mer kunnskap og erfaring for å bygge videre på min studentpolitiske karriere, og som jeg kan ta med meg videre inn i fremtidig arbeid. Jeg har lyst til å vise hvor viktig det er å engasjere seg og hvor mye vi kan få til ved å stå sammen. Etter å ha ervervet meg kunnskap og erfaring gjennom vervene i Pedagogstudentene og andre komiteer og utvalg, har jeg et sterkt ønske om og iver etter å komme tilbake og bidra med det jeg har inn i Studentorganisasjonen i Innlandet.

Hvilke utfordringer ser du for deg at du kan møte i et slikt verv?

En utfordring som jeg ser for meg å møte i et slikt verv er å arbeide for våre nesten 16 000 studenter for at de skal føle seg inkludert, hørt og få den aller beste studietiden. I en tid hvor vi både har måttet omstille og tilpasse oss en ny hverdag, samtidig som vi ønsker å bli hørt i et samfunn med mange stemmer, vil Studentorganisasjonen i Innlandet være en viktig arena for å fremme studentenes stemme. En annen utfordring kan være hvordan vårt politiske og organisatoriske arbeid blir påvirket, når store deler eller all møtevirksomhet blir lagt om til digitale møter. Det kan være en utfordring, samtidig som jeg har gode erfaringer med digitale plattformer.

Hvilken rolle tar du, og hvordan fungerer du i et team?

Jeg er opptatt av å skape et inkluderende og trygt miljø, hvor alle skal få muligheten til å kunne si sin mening, oppleve at de blir lyttet til og tatt på alvor. Jeg er spesielt opptatt av å fremme de stemmene som ikke blir hørt. Jeg trives med ansvar og utfordringer, og vil dermed ikke nøle med å ta ansvar hvis det er behov for det. I et team vil jeg være opptatt av at alle skal føle seg inkludert og få si sin mening. Jeg vil fokusere på hvert enkelt individs styrke og bruke disse, slik at vi kan nå de målene vi setter oss sammen. Hjertet mitt banker hardt for vårt fellesskap – et fellesskap som arbeider sammen mot et felles mål.

Relevant erfaring:

Jeg har gjennom de siste fire årene opparbeidet meg erfaring gjennom verv i ulike organisasjoner, komiteer og utvalg. Her ønsker jeg å trekke frem et utvalg av relevant erfaring:

- Studentmedlem i arbeidsutvalget for Pedagogstudentene i Utdanningsforbundet (2020-d.d)
- Studentrepresentant i Utdanningsutvalget ved Høgskolen i Innlandet (2020-d.d)
- Referansegruppe i Skoleprogrammet VIP (Veiledning og informasjon om psykisk helse i skolen) (2020-d.d)
- Landsstyremedlem i Pedagogstudentene i Utdanningsforbundet (2019-2020)
- Nestleder, senere lokallagsleder for Pedagogstudentene INN Hamar (2019-2020)
- Studentmedlem i fylkesstyret til Utdanningsforbundet Innlandet (2020)
- Styremedlem i Studentrådsstyret (2020)
- Hoveddelegat i Parlamentet (Hamar) (2018)
- Vararepresentant i SINN-styret (2018-2020)

Opplysningene i dette skjemaet vil bli delt med Høgskolen i Innlandet.

Kan denne informasjonen publiseres, med unntak av e-postadresse og telefonnummer?

Ja

Kandidatskjema for urnevalg

Navn:	Hanna S. Gåsemyr		
Foretrukket navn:	Hanna Gåsemyr		
Stuedsted:	Elverum	Fakultet:	Helse- og sosialvitenskap
Studieprogram:	Sykepleie		

Stiller som kandidat til

Verv:	Hoved delegat	Organ:	Parlamentet
--------------	---------------	---------------	-------------

Litt om meg:
Jeg er en 22 år gammel jente fra Langhus som nylig startet på sykepleie-studiet ved Terningen. Jeg har i flere år vært veldig engasjert innenfor idrett etc, men ønsker nå og prøve et litt nytt felt der jeg kan bli med å påvirke i en litt større grad. Håper på å kunne bidra til en bedre studenttilværelse!
Min mening:
Jeg mener blant annet at studenter bør få lønnet praksis, ettersom de i stor grad gjør samme type arbeid som de faste ansatte!
Relevant erfaring:
Jeg har ingen spesiell erfaring, men ønsker å lære! 😊

Opplysningene i dette skjemaet vil bli delt med Høgskolen i Innlandet.

Kan denne informasjonen publiseres, med unntak av kontaktinformasjon?	Ja
---	----

Kandidatskjema for urnevalg

Navn:	Malin Engen Asp		
Foretrukket navn:	Malin		
Stuedsted:	Elverum	Fakultet:	Helse- og sosialvitenskap
Studieprogram:	Bachelor i sykepleie		

Stiller som kandidat til

Verv:	Hoved delegat	Organ:	Parlamentet
--------------	---------------	---------------	-------------

Litt om meg:
Jeg er 22 år gammel og kommer fra Malvik, litt utenfor Trondheim. Jeg var ett år i forsvaret på Skjold etter videregående. Jeg har jobbet i barnehage og på Vinmonopolet, og jeg startet på første året på bachelor i sykepleien i høst. På fritiden liker jeg å trene, være ute, gå på ski, være med venner og familie.
Min mening:
Lønnet praksis.
Relevant erfaring:
Jeg har ingen relevant erfaring, men gleder meg til å lære.

Opplysningene i dette skjemaet vil bli delt med Høgskolen i Innlandet.

Kan denne informasjonen publiseres, med unntak av kontaktinformasjon?	Ja
---	----

Kandidatskjema for urnevalg

Navn:	Line Klausen		
Foretrukket navn:	Dersom du bruker et annerledes navn i dagligtale		
Studiested:	Evenstad	Fakultet:	Anvendt økologi, landbruksfag og bioteknologi
Studieprogram:	Jakt, fiske og naturveiledning, Biologi		

Kontaktinformasjon

Personnummer:	Nødvendig for registrering til urnevalg	Telefonnummer:	
E-postadresse:			

Stiller som kandidat til

Verv:	Hoveddelegat	Organ:	Parlamentet
--------------	--------------	---------------	-------------

Litt om meg:
Jeg er dansk biologistudent som studerer jakt, fiske og naturveiledning synkront. Har boet i Norge i al studietiden min, og kom til Evenstad i sommers.
Min mening:
Tidligere var Evenstad en campus med et rikt studentliv og mange aktiviteter. I dag, er studentlivet så godt som avlivet og med akutt mangel på fritidsaktiviteter og sammenhold.
Semestret 2020 høst har vi jobbet med å oppbygge et fellesskap utenom undervisningen. Nå hvor studentsamfunnet har blitt gjenetablert, ønsker vi å øke velferden på campus, samt bidra og vite mere om hva som skjer sentralt. Jeg ønsker å det bli bindeleddet mellom studentsamfunnet på Evenstad og Parlamentet, og bidra til en god utvikling av de andre campuser og HINN.
Relevant erfaring:
Organisasjonsarbeidet mitt har primært vært via Norsk Botanisk Forening. Her er jeg leder av Svalbard Botaniske Forening, og tillitsvalgt i Norsk Botanisk Forening. Jeg har tidligere vært leder av Kryptoklubben, den studentdrevne ungdomsforening til Østfold botaniske forening, tidligere nestformann og medstifter av det botaniske ungdomsmiljø i Nord-Norge, og sekretær for SPIRE's Tromsø-avdeling. Mens jeg studerte på Svalbard, var jeg studentrepresentanten for Arktisk biologi, og studentrådets observatør i Universitetssenteret på Svalbard sin bestyrelse. I Evenstad er jeg formann for Sport og Friluftslivsgruppen, samt medlem av Studentsamfunnet.

Opplysningene i dette skjemaet vil bli delt med Høgskolen i Innlandet.

Kan denne informasjonen publiseres, med unntak av kontaktinformasjon?	Ja
---	----

Forslag til ny struktur (basert på myndighet til å gi instruksjer)

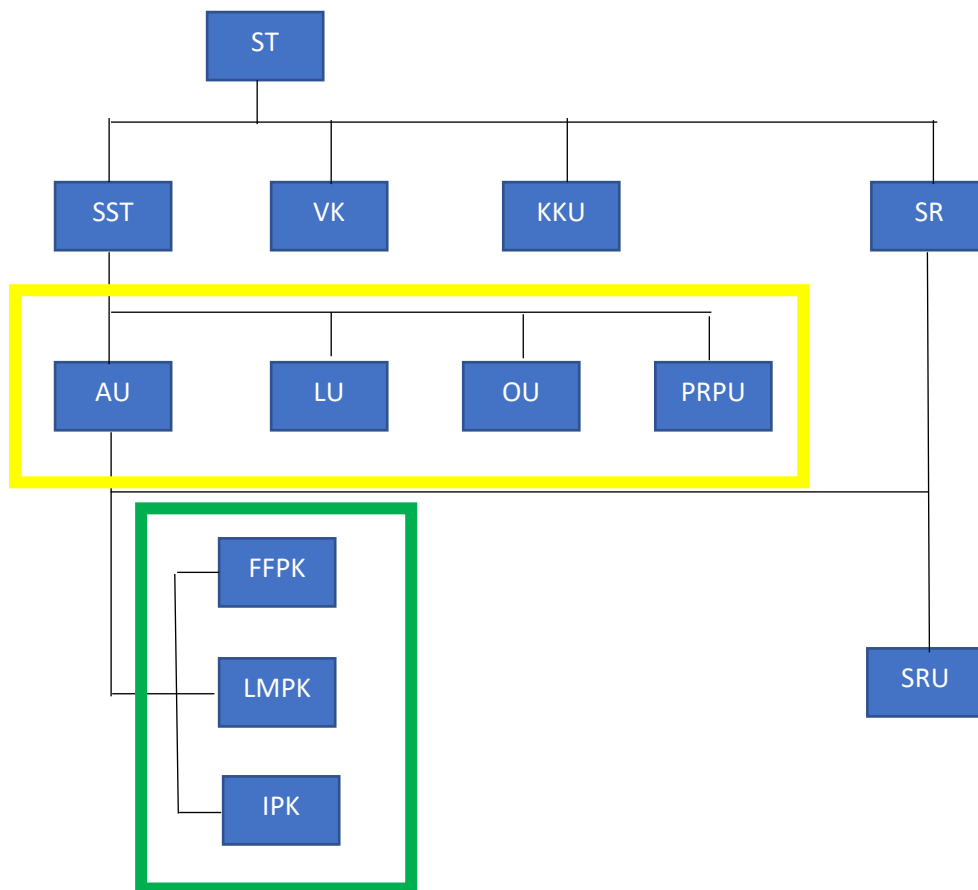

Forkortelser

ST	=	Studenttinget
SST	=	Sentralstyret
VK	=	Valgkomiteen
KKU	=	Kontroll- og konstitusjonsutvalget
SR	=	Studentrådet
SRU	=	Studentrådsutvalget
AU	=	Arbeidsutvalget
LU	=	Lederutvalget
OU	=	Organisatorisk utvalg
PRPU	=	PR- og profileringsutvalget
FFPK	=	Fag- og forskningspolitisk komité
LMPK	=	Velferd- og læringsmiljøpolitisk komité
IPK	=	Internasjonalt politisk komité

Kort fortalt...

Organ: menes her som en samling av mennesker som diskuterer og bestemmer saker som er meldt opp til behandling.

Råd: Et bestemmende politisk organ som kun er underlagt Studenttinget

Styre: Et styre har en definert myndighet og kan fatte vedtak så lenge det ikke strider mot tinget eller styringsdokumenter. Et styre skal heller ikke fatte vedtak i saker som skal behandles i tinget.

Utvalg: Utvalg kan gjøre vedtak innenfor et mandatfestet fagområde. Mandatet vedtas av samme organ som velger personer til utvalget. Utvalg skal også utføre vedtak fattet av tinget, råd eller styret.

Komite: Skal jobbe med utredninger eller vurderinger før en sak blir behandlet videre. De kan innstille på saker, men ikke vedta dem.

Kort fortalt vil det som er definert som «ting», «styre» eller «råd» fungere etter det bolk 2 i prosjektet definerte som «lovgivende» (tar avgjørelser) og «utvalg» fungerer etter det bolk 2 definerte som «utøvende» (unntak er KKV). «Komiteer» fungerer som støtteorganer for utvalgene.

Representasjon: Hvem sitter her

Ansvar: Hva skal de gjøre

Myndighet: Hva kan de gjøre og bestemme

Underordnet: Hvem må de høre på, hvem bestemmer over dem

“Studenttinget” (ST) er generalforsamlingen, øverste besluttede organ, og vil erstatte Parlamentet i nåværende modell. Studenttinget består av delegasjoner fra vært studentråd.

“Sentralstyret” (SST) er styret i StInn. Mellom møtene i Studenttinget er Styret det øverste organet med beslutningsmyndighet. Sentralstyret innstiller i saker til Studenttingsmøtene.

“Arbeidsutvalget” (AU) er et støtte- og saksforberedende organ for Sentralstyret, og har i oppgave å utføre de vedtakene Sentralstyret bestemmer. Arbeidsutvalget forbereder saker til Sentralstyret gjennom arbeidsgrupper med medlemmer fra alle studentrådsstyrer.

“Studentrådet” bestemmer hva StInn skal mene politisk i lokale saker på studiestedet. Det er et studentråd på hvert studiested i HINN. Studentrådet består av alle klassetillitsvalgte på et studiested

“Studentrådsutvalget” er et støtte- og saksforberedende organ for Studentrådet på studiestedet. Studentrådsutvalget har i oppgave å jobbe for å få gjennomslag i den politikken som studentrådet og Studenttinget bestemmer. Studentrådsutvalget skal også utføre oppgaver som arbeidsutvalget gir dem

“Valgkomiteen” er en komité som er gjenkjennbar med dagens organ i StInn. Ansvar for innstillinger ved valg, operativ rekruttering sammen med andre, og gjennomføre valgene som skal gjøres.

“Kontroll- og konstitusjonsutvalget” er sammenlignbart med dagens kontrollkomité, og har mange av de samme oppgavene.

De foreslåtte nye organene i StInn

Navn på organ	Studentrådet (SR) - The Student Council
Ansvar	Bestemme hva StInn skal mene politisk i lokale saker som omhandler kun sitt studiested
Myndighet	Bestemme politisk ståsted
Representasjon	Alle klasseslitsvalgte på studiestedet Representasjonen må være i henhold til gjeldende lovgivning
Underordnet	Studenttinget
Møtehyppighet	Minimum én gang pr semester. Ett møte skal avholdes mellom 25 september og 2. oktober, og et annet skal avholdes mellom 18.-24. mars. Her skal delegasjon til Studenttinget velges, fire hjertesaker for studiestedet skal bestemmes og evt forslag til endringer av vedtektene skal diskuteres.
Valgperiode	Klasseslitsvalgte skal velges før 15. September, og sitter til og med 1. juli påfølgende år.
Valgnøkkel	Det velges en klasserepresentant pr 29/59. student i klassen (se votering E)

Voteringblokk G:

11. Det velges en klasseslitsvalgt pr 29. student i klassen

12. Det velges en klasseslitsvalgt pr 59. student i klassen

Rettigheter i Studentrådet:

- Klasseslitsvalgte har stemmerett.
- Møteplikt, forslags- og talerett: Klasseslitsvalgte og medlemmer av studentrådsutvalget
- Møte, forslags, og talerett: Alle studenter og ansatte ved HINN.
- Rettigheter kan tildeles ekstern ved simpelt flertall i tinget.

Navn på organ	Studenttinget (ST) - Student general assembly
Ansvar	Overordnede bestemmelser, retningsførende vedtak og bestemmelser om holdninger og meninger ovenfor eksterne aktører
Myndighet	Alt, med mindre det er regulert i et annet dokument
Representasjon	Representanter fra hvert studentråd- 27 delegater + 27 varaer fordelt etter Saint Legae.
Underordnet	Ingen
Møtehyppighet	1 møte pr semester. Høst: mellom 15.-21. oktober. Vår: mellom 1.-7. april
Valgperiode	Velges 1. oktober, og sitter til og med 1. juli påfølgende år. Vervet gjelder kun på møter i Studenttinget i denne perioden.

Hvem har hvilke rettigheter under møtet

Rettigheter i Studenttinget:

- Delegatene har stemmerett.
- Møteplikt, forslags- og talerett: SST, AU, KKU, VK
- Møte, forslags, og talerett: Alle studenter og ansatte ved HINN.
- Rettigheter kan tildeles ekstern ved simpelt flertall i tinget.

Saker Studenttinget skal behandle:

- Vedtekter (endres ved behandling på to møter i forskjellige etterfølgende valgperioder – brytes ved enstemmig flertall i Studenttinget)
- Definere signaturrett
- Politiske standpunkt
- Årsregnskapet og årsrapporten skal legges frem for orientering
- Valg av SST-styreleder, SST-nestleder, AU, VK, KKU, styrerep SINN, delegater LMNSO, Red kom
- Stillingsinstrukser
- Bestemmer hvilke aktører StInn skal ha et samarbeid med, men ikke innholdet av samarbeidet (se votering A)
- Sende søknad om støtte til NSO
- Motta orienteringer fra interne organer og samarbeidspartnere
- Behandle interne møteregler, delegatenes fravær, og konstituere seg
- Reglementer for valg gjort i Studenttinget
- Definere hva som er god oppførsel som tillitsvalgt i StInn
- Resultatmål for resultatbudsjettet (skal man gå med overskudd, underskudd, eller i "0"?)

Voteringsblokk A:

2. Studenttinget skal velge studentrepresentanter til Høgskolestyret
3. Studentrepresentanter til Høgskolestyret velges ved urnevalg av studentmassen

Voteringsblokk B:

- 16: Kun klassetillitsvalgte kan velges til Studenttinget
- 17: Alle studenter ved HINN kan velges til studenttinget

Voteringsblokk D:

4. Studenttinget skal behandle innhold i samarbeidsavtaler
5. Sentralstyret skal behandle innhold i samarbeidsavtaler, med unntak av det som omhandler honorar. Honorarer behandles av studenttinget.

(husk å fortelle om hva en samarbeidsavtale er)

Valg til Studenttinget:

Det er 27 hoved- og 27-varadelegater som skal velges totalt. Antall delegater fra hvert studiested fordeles etter "Saint League-metode" (eks XXX XXXX).

Det er studentrådene som sitter i Studenttinget, akkurat som det er StInn som sitter i LMNSO og ikke studentene som personer. Hvem som representerer Studentrådet er det Studentrådet selv som velger blant seg. Etersom studentrådsmedlemmene/klasetillitsvalgte er urnevalgt i sin valgkrets (hver klasse er en valgkrets), og studentrådet velger seg imellom hvem som skal representere seg i Studenttinget vil personene som sitter i Studenttinget være urnevalgte representanter.

Voteringsblokk C:

6. Personer med følgende verv er uegnet til å være delegat i Studenttinget:

I) Tillitsvalgte i Sentralstyret

II) Tillitsvalgte i Arbeidsutvalget

III) Tillitsvalgte i Valgkomiteen

IV) Tillitsvalgte i Kontroll- og konstitusjonsutvalget

7. Studentrådet kan oppnevne hvem de vil

Navn på organ	Sentralstyret (SST) - The presidium
Ansvar	Påse ansvarlig drift og at StInn jobber for den politikken som er bestemt av Studenttinget og Studentrådene
Myndighet	<ol style="list-style-type: none">1. Styreleder representerer organisasjonen utad2. Bestemme regelverk og føringer som må til for å kunne drifte forsvarlig3. Påse gode rutiner og føringer for at kun politikken bestemt av Studenttinget og Studentrådet arbeides for.4. Følge opp vedtak og prioriteringer gjort av Studenttinget5. Innstille til Studenttinget6. Vedta detaljbudsjett for alle kostnadsenheter, og påse at dette følges7. Innstille i sakene som meldes opp til Studenttinget. SST kan også innstille på om saken skal realitetsbehandles eller ikke.8. Foreslå sakliste og tidsplan for Studenttinget9. Kan gi Arbeidsutvalget fullmakt til å uttale seg på vegne av Sentralstyret10. Behandler og gjør vedtak i uregulerte saker/problemstillinger
Representasjon	<ol style="list-style-type: none">1. Styreleder (valgt av Studenttinget)2. Nestleder (valg av Studenttinget)3. Leder av arbeidsutvalget4. Leder fra hvert studentrådsstyre (SRU)
Underordnet	Studenttinget
Møtehyppighet	Ordinære møter månedlig (ikke i juli), med mulighet for oftere ved behov
Valgperiode	SST styreleder + SST nestleder: Velges i Studenttingsmøte vårsemester, tiltrer 1. juli, avtrer 30. september

Saker som Sentralstyret skal behandle:

- Rammebudsjett for alle kostnadsenheter
- Org strat (hva nå enn vi kaller det)
- Godkjenner årsregnskap og årsrapport
- Strategier
- Annet overordnet regelverk
- Bestemmer innholdet i samarbeidsavtaler, men ikke hvem man skal ha en avtale med (se votering B)
- Opprette prosjektgrupper og komiteer ved behov
- Tildele prokura
- Oppnevne studenter til verv utenfor StInn som ikke allerede er definert i et dokument

Rettigheter i Sentralstyret:

- Styremedlemmene har stemmerett.
- Møteplikt, forslags- og talerett: Styremedlemmene og KKU
- Møte, forslags, og talerett: Sekretariatet
- Møterett: Alle studenter og ansatte ved HINN
- Rettigheter kan tildeles ekstern ved simpelt flertall i Sentralstyret.

Navn på organ	Arbeidsutvalget (AU) The Executive Comittee
Ansvar	<ol style="list-style-type: none"> 1. Utføre vedtak gjort av Studenttinget, og Sentralstyret 2. Uttrede innspill og forslag gjennom respektive fagkomiteer, og legge de frem for Sentralstyret for behandling 3. Operativt ansvar for rekruttering
Myndighet	<ul style="list-style-type: none"> • Innstille til Sentralstyret • Har selvbestemmelse på måten de utfører arbeidet sitt på • Budsjettansvar for egen kostnadsenhet (komiteene er underlagt AU)
Representasjon	Fem personer valgt av ST
Underordnet	Sentralstyret
Møtehyppighet	Etter behov
Valgperiode	Velges i Studenttingsmøte vårsemester, tiltrer 1. juli, avtrer 30. september

Saker som Arbeidsutvalget skal behandle:

- Detaljbudsjett for egen kostnadsenhet
- Innstille i saker fra komiteene til Sentralstyret
- Fremme forslag til årsrapport for Sentralstyret
- Sammenstille årsregnskap for Sentralstyret

Rettigheter i Arbeidsutvalget:

- Utvalgsmedlemmene har stemmerett.
- Møteplikt, forslags- og talerett: Utvalgsmedlemmene og KKU
- Møte, forslags, og talerett: Sekretariatet (Rettighetene kan innskrenkes for enkeltmøter/saker ved enstemmig flertall)
- Rettigheter kan tildeles ekstern ved simpelt flertall i Arbeidsutvalget.

Navn på organ	Studentrådsutvalget (SRU) Local Executive Committee
Ansvar	<ol style="list-style-type: none"> 1. Utføre vedtak gjort av Studenttinget, sentralstyret, arbeidsutvalget og Studentrådet 2. Uttrede innspill og forslag gjennom respektive fagkomiteer 3. Operativt ansvar for å rekruttere til ledige verv ved valg 4. Informere relevante personer om Stinns arbeid
Myndighet	Har selvbestemmelse på måten de utfører arbeidet sitt på
Representasjon	5 eller 7 stk valgt av SR. Det velges en leder og nestleder, og 3 eller 5 styremedlemmer. SRU har ansvar for å melde inn en person til hver av komiteene. Leder skal være med i Ledergruppen, og nestleder skal være med organisatorisk komité.
Underordnet	Arbeidsutvalget og Studentrådet på studiestedet
Møtehyppighet	Minimum hver 2. måned

Valgperiode	Velges i Studentrådsmøte vårsemester, tiltrer 1. juli, avtrer 30. september
--------------------	---

Saker som Studentrådsutvalg skal behandle:

- Detaljbudsjett for egen kostnadsenhet
- Fremme forslag til årsrapport for Sentralstyret
- Sammenstille årsregnskap for Sentralstyret
- Tilrettelegge for tilstrekkelig rekruttering ved valg
- Melde inn saker til komiteene
- Lokal representasjon på studiestedet (inkl forhandlinger med fakultetene)
- Innkalle og gjennomføre Studentrådsmøter
- Ha sekretærfunksjon i Studentrådsmøtene
- Sette første møtedato for SR

Rettigheter i Studentrådsutvalg:

- Utvalgsmedlemmene har stemmerett.
- Møteplikt, forslags- og talerett: Utvalgsmedlemmene og KKV
- Møte, forslags, og talerett: Sekretariatet
- Rettigheter kan tildeles ekstern ved simpelt flertall i Studentrådsutvalget.

Navn på organ	Lederutvalg (LU)
Ansvar	<ol style="list-style-type: none"> 1. Samkjøre drift og gjøremål internt 2. Informere hverandre om hva de forskjellige organene arbeider med og status på dette 3. Fungerer som sentral beredskapsgruppe i unntakssituasjoner 4. Sette møte for Studenttinget og studentrådene innen 1. september
Myndighet	<p>Sette rammer for arbeid (tidsfrister, avklare ansvarsfordeling mellom organer).</p> <p>Setter datoer for tingsmøter, og foreslår møteplan for resten av StInn</p>
Representasjon	<ol style="list-style-type: none"> 1. Leder av Sentralstyret 2. Leder av Arbeidsutvalget 3. Leder av Kontrollkomiteen 4. Leder av Valgkomiteen 5. (Alle) ledere av studentrådsstyrene <p>Leder av ... er leder for utvalget.</p>
Underordnet	Arbeidsutvalget

Navn på organ	Organisatorisk utvalg (OU)
Ansvar	<ul style="list-style-type: none"> • Oppfølging av tillitsvalgte • Påse at alle organer har nok arbeidskraft til å gjøre det de skal • Utrede og foreslå endringer dokumenter som er relevante for strategi og organisasjon • Dele ut hederspriser og lignende til tillitsvalgte • Gjennomføre tiltak for å øke trivsel, velferd og arbeidsmotivasjon
Myndighet	<ul style="list-style-type: none"> • Utarbeide forslag til å omfordele tillitsvalgte mellom organer • Oppfølgingsansvar i varslingsaker
Representasjon	<ol style="list-style-type: none"> 1. Nestleder av Sentralstyret 2. Nestleder av Arbeidsutvalget 3. Nestleder av Kontrollkomiteen

	4. Nestleder av Valgkomiteen 5. (Alle) nestleder av studentrådsstyrene Nestleder av Arbeidsutvalget er leder for Organisatorisk utvalg
Underordnet	Arbeidsutvalget

Navn på organ	Fag- og forskningspolitisk komité (FFPK)
Ansvar	Ta imot og utrede saker omhandlende fagpolitisk og forskningspolitisk tematikk
Myndighet	Utarbeide forslag og melde saker opp til AU
Representasjon	En person fra hvert studentrådsstyre samt en person fra arbeidsutvalget, samt studentrepresentantene i Høgskolestyret (... er leder for komiteen)
Underordnet	Arbeidsutvalget

Navn på organ	Velferd- og læringsmiljøpolitisk komité (LMPK)
Ansvar	Ta imot og utrede saker omhandlende velferdspolitikk og læringspolitisk tematikk Følge opp Studentsamfunnene og aktivitetsgruppene tilknyttet Velferdsfondet
Myndighet	Utarbeide forslag og melde saker opp til AU
Representasjon	En person fra hvert studentrådsstyre samt en person fra arbeidsutvalget, samt studentrepresentantene i Høgskolestyret- (... er leder for komiteen)
Underordnet	Arbeidsutvalget

Navn på organ	Internasjonalt politisk komite (IPK)
Ansvar	<ul style="list-style-type: none"> • Oppfølging av internasjonale studenter på innveksling til HINN • Utstrakt internasjonalt arbeid mot HINNs samarbeidsinstitusjoner • Utarbeide innspill til NSO internasjonale politikk
Myndighet	Utarbeide forslag og melde saker opp til AU
Representasjon	En person fra hvert studentrådsstyre samt en person fra arbeidsutvalget, samt studentrepresentantene i Høgskolestyret (... er leder av komiteen)
Underordnet	Arbeidsutvalget

Navn på organ	PR og profileringsutvalg (PRPU)
Ansvar	<ul style="list-style-type: none"> • Utarbeide budskap og gjennomføre kampanjer i media og andre kanaler • Legge ut innhold i kommunikasjonskanaler (SoMe, nettside, plakater osv) • Strategisk ansvar for rekruttering (lage mål, planer) • Produsere medieinnhold for promotering/profilering • Ansvar for at visuell profil følges
Myndighet	Utarbeide forslag og melde saker opp til AU
Representasjon	En person fra hvert studentrådsstyre samt en person fra arbeidsutvalget
Underordnet	Arbeidsutvalget

LU, OU, PRPU er ment som operative organer som skal planlegge, legge til rette for og gjennomføre de løsningene de bestemmer seg for.

FFPK, LMPK og IPK er ment som utredende og rådgivende organer. Dette vil si at de skal utrede og skrive saker og komme med forslag til løsning til Studenttinget.

Rent teknisk foregår det slik; Komiteene legger frem forslaget til arbeidsutvalget → Arbeidsutvalget innstiller til Sentralstyret → Sentralstyret innstiller til Studenttinget → og Studenttinget blir presentert med opprinnelig forslag, og eventuelle nye innstillinger som har dukket opp på veien.

Både Arbeidsutvalget og Sentralstyret kan altså legge frem alternative forslag som følger prosessen frem til Studenttingets behandling. Den opprinnelige innstillingen fra komiteén vil uansett bli presentert for tinget.

Navn på organ	Valgkomiteen (VK) Election Committee
Ansvar	<ul style="list-style-type: none"> • Rekruttere studenter til ledige verv, med mål om å sikre konkurranse ved valget • Utrede kandidater som stiller til valg (ikke oppnevninger) og komme med en samlet vurdering om hvem som er best egnet til vervene. Denne vurderingen skal legges frem for Studenttinget i forbindelse med valget. Det er opp til den enkelte delegat i Studenttinget om anbefalingen (innstillingen) skal være førende når delegaten stemmer i valget. • Påse gode rutiner for å utrede kandidater som stiller til valg • Ansvar for å melde opp valgsaker til Studenttinget som kommer frem av stillingsinstruksen. • Operativt ansvar for rekruttering • Gjennomføre alle valg (med bistand fra sekretariatet) • Tellekorps ved valg • Bistå ved lokale valg ved forespørsel • Taushetsplikt om sensitive personopplysninger • Hvis VK mener at det ikke finnes egnede kandidater skal VK informere Tinget om dette og ikke innstille på noen kandidater • Hvis noen med verv i VK stiller til et verv følges det til enhver tid gjeldende habilitetsreglementet • Organet skal ikke uttale seg politisk, hverken internt eller eksternt
Myndighet	Utarbeide forslag og innstille i valgsaker
Representasjon	Tre personer valgt av Studenttinget (konstituerer leder selv)
Underordnet	Studenttinget

Saker som Valgkomiteen skal behandle:

- Innstille på kandidater til:
 - SST leder
 - SST nestleder
 - Medlemmer i AU
 - Medlemmer til VK
 - Medlemmer til KKV
 - Studentrepresentanter til SINN-styret

- Medlemmer av SRU
- Delegasjon til LMNSO
- Studentrepresentanter til Høgskolestyret (avhenger av votering)
- Gjennomføre utredning av kandidater til valg
- Fungerer som valgstyre ved urnevalg
- Utrekning av fordeling av seter i Studenttinget

Rettigheter i Valgkomiteen:

- Komitémedlemmene har stemmerett.
- Møteplikt, forslags- og talerett: Komitegsmedlemmene
- Møte, forslags (prosessuelt), og talerett: VK
- Rettigheter kan tildeles ved simpelt flertall i Studenttinget.

Navn på organ	Kontroll- og konstitusjonsutvalget (KKU) Control Comittee
Ansvar	Følge opp innkommende forespørsler Systematisk ettersyn i organisasjonen
Myndighet	<ul style="list-style-type: none"> ● Definisjonsmyndighet (tolker ordlyd og konsekvenser ved strid om hvordan et dokument eller vedtak skal forstås) ● Kan ved behov omgjøre/annullere alle vedtak hvis de strider med gjeldende regelverk. Studenttinget kan allikevel overprøve omgjøringen med enstemmig flertall. ● Undersøker og utreder varslings saker og mistillitssaker ● Gjør vedtak i misstillitssaker. Ankemulighet hvor KKU behandler saken på nytt i samråd med et utvalg representanter fra HINN. Når saken ankes, skal man kun vurdere de faktiske forhold. ● Utsettende veto i alle møtefora i StInn, med unntak av de sakene der gjeldende regelverk krever vedtak innen en tidsfrist ● Skal ikke uttale seg politisk, hverken internt eller eksternt
Representasjon	Tre personer valgt av Studenttinget (konstituerer leder selv)
Underordnet	Studenttinget

Saker som Kontroll- og Konstitusjonsutvalget skal behandle:

- Klageinstans i alle saker
- Behandle innkommende forespørsler om tolkning av dokumenter og vedtak
- Omgjøre/annullere vedtak som er stridig med gjeldende regelverk
- Behandle mistillitssaker

Rettigheter i Kontroll- og Konstitusjonsutvalget:

- Utvalgsmedlemmene har stemmerett.
- Møteplikt, forslags- og talerett: Utvalgsmedlemmene
- Møte, forslags, og talerett: Sekretariatet
- Rettigheter kan tildeles eksternt ved simpelt flertall i Studentrådsutvalget.

Kostnadsenheter

1. Fellesavdeling (ST, SST, AU, VK, KKU, LU, OU, PRPU, FFPK, LMPK, IPK)

2. SST og Tinget
3. SRU Blæstad
4. SRU Elverum
5. SRU Evenstad
6. SRU Hamar
7. SRU Lillehammer
8. SRU Rena

Anviser = Kontrollfunksjon, unngå underslag

Budsjettansvar = Bruke penger fra budsjett

Attestant = Bekrefte at et krav/regning/utlegg har funnet sted

Bestiller = myndighet til å sette organisasjonen i gjeld i tråd med bestemmelser fra budsjettansvarlig

Roller og myndighet (myndighet personer har utenfor møter)

I dette kapittelet vises organisasjonsstrukturen gjennom punktene «Nærmeste overordnede», som går igjen i fremstillingen av alle verv. Dette skaper et bilde av hierarkiet og strukturen om hvem som har instruksmyndighet over hvem. Prinsippet om «arbeidsgivers styringsrett» er lagt til grunn her, inkludert alle unntakene dette rettsområdet inneholder.

Dette innebærer at den tillitsvalgte som hovedregel plikter å gjennomføre arbeidsoppgaver pålagt av nærmeste leder.

Ved tolkning av hva styringsretten innebærer i enkelttilfeller skal man ta utgangspunkt i gjeldende rett.

Som hovedregel skal man rapportere om ... forhold til sin nærmeste overordnede, og faglig innhold til faglig leder.

Studenttinget

Organet består av følgende verv:

- Representanter fra Studentrådene

Medlemmene av Studenttinget har ingen myndighet i kraft av å være delegat i Studenttinget utenfor møtene i Studenttinget.

Sentralstyret

- Se punkt over

Leder (nestleder i leders fravær) har ansvar for at det utarbeides, distribueres og publiseres sakspapirer, protokoller, etc. fra Sentralstyret

Verv	Styreleder
Mål med vervet	Møteleder og saksforbereder for styret, samt ha daglig oppfølging med leder i Arbeidsutvalget
Nærmeste overordnede	Studenttinget
Faglig leder	Leder av Arbeidsutvalget
Ansvar og myndighet	<ol style="list-style-type: none">1. Påse at saker blir godt behandlet i Sentralstyret2. Sparringspartner for leder i arbeidsutvalget3. Ansvar for innkalling til møter i Studenttinget4. Ansvar for sakspapirene til Studenttinget5. Påse at møtepapirer blir sendt til delegater i Studenttinget6. Fagansvar for aktivitetene i Sentralstyret
Fullmakter	<ol style="list-style-type: none">1. Forhandle frem avtaler med samarbeidsaktører, og signerer i tråd med styre-/tingsvedtak (se votering B)2. Representere StInn i media ifm administrative-, økonomiske og beredskapsmessige saker3. Signaturrett sammen med nestleder i sentralstyret4. Budsjettansvar for kostnadsenheten «SST og Tinget»5. Attestant for kostnadsenheten «Fellesavdeling» for kostnader tilhørende Lederutvalget6. Bestiller-myndighet for kostnadsenheten «Fellesavdeling» for kostnader tilhørende Lederutvalget

Goder	
--------------	--

Verv	Nestleder i styret
Mål med vervet	Stedfortreder for styreleder Sparringspartner for styreleder
Nærmeste overordnede	Styreleder i Sentralstyret
Faglig leder	Nestleder i Arbeidsutvalget
Ansvar og myndighet	Likt som styreleder ved styreleders fravær
Fullmakter	Opptre i styreleders fravær Signaturrett sammen med leder i sentralstyret

Valgkomiteen

- Se punkt over

Leder har ansvar for at oppgavene mellom møtene gjennomføres og fordeles mellom komitémedlemmene.

Verv	Leder av Valgkomiteen
Mål med vervet	<ul style="list-style-type: none"> • Koordinere innstillingsarbeidet • Forberede saker til VK • Annet administrativt arbeid ifm VK • Påse stedfortreder ved leders fravær • Rådgi kandidater om gjeldende prosesser og regelverk ifm valg • Fagansvar for aktivitetene i Valgkomiteen
Nærmeste overordnede	Studentttinget
Faglig leder	Leder av arbeidsutvalget ved saker i Lederutvalget Studentttinget i alle andre saker
Ansvar og myndighet	<ul style="list-style-type: none"> • Presentere innstillinger for Studentttinget
Fullmakter	
Goder	

Verv	Medlem av valgkomiteen
Mål med vervet	<ul style="list-style-type: none"> • Bistå i administrativt arbeid i VK • Delta i innstillingsarbeidet ved valg
Nærmeste overordnede	Leder av Valgkomiteen
Faglig leder	Leder av Valgkomiteen
Ansvar og myndighet	
Fullmakter	
Goder	

Studentråd

Organet består av følgende verv:

- Klassetillitsvalgt

Verv	Klassetillitsvalg
-------------	--------------------------

Mål med vervet	Videreformidle klassekameratenes saker til SR
Nærmeste overordnede	Studentrådsleder
Ansvar og myndighet	<ul style="list-style-type: none"> • Melde opp saker til SR som er tatt opp i «Klassens time» • Delta i HINNs kvalitetssikringssystem på studieprogramnivå

Kontroll- og konstitueringsutvalget

Organet består av følgende verv:

- Leder av KKV
- Medlem av KKV

Verv	Leder av KKV
Mål med vervet	Påse at tolknings-, sedelighets- og ettersynsarbeidet i StInn gjennomføres på en forsvarlig måte
Nærmeste overordnede	Studentttinget
Faglig leder	Leder av arbeidsutvalget ved saker i Lederutvalget Studentttinget i alle andre saker
Ansvar og myndighet	<ul style="list-style-type: none"> • Koordinere ettersynsarbeidet • Forberede saker til KKV • Annet administrativt arbeid ifm KKV • Påse at stedfortreder stiller ved fravær • Samkjøre konstitueringsarbeidet under Studentttingsmøtene • Påse at Studentttinget blir konstituert under hvert møte • Rådgi StInns tillitsvalgte i tråd med gjeldende vedtak og regelverk • Fagansvar for aktivitetene i KKV
Fullmakter	
Goder	

Verv	Medlem av KKV
Mål med vervet	Påse at tolknings-, sedelighets- og ettersynsarbeidet i StInn gjennomføres på en forsvarlig måte
Nærmeste overordnede	Leder av KKV
Faglig leder	Leder av KKV
Ansvar og myndighet	<ul style="list-style-type: none"> • Rådgi StInns tillitsvalgte i tråd med gjeldende vedtak og regelverk
Fullmakter	
Goder	

Arbeidsutvalget

Organet består av følgende verv:

- Leder av AU
- Nestleder av AU
- Fag- og forskningspolitisk ansvarlig

- Velferds- og læringsmiljøpolitisk ansvarlig

Voteringsblokk E:

8. (Dagens løsning)

Arbeidsutvalget består av:

- I) Leder
- II) Nestleder
- III) Fag- og forskningspolitisk ansvarlig
- IV) Velferds- og læringsmiljøpolitisk ansvarlig
- V) Kommunikasjonsansvarlig

9. (Dagens løsning, men kommunikasjonsansvarlig erstattes av Internasjonalt ansvarlig – nestleder har kommunikasjonsansvar)

Arbeidsutvalget består av:

- I) Leder
- II) Nestleder
- III) Fag- og forskningspolitisk ansvarlig
- IV) Velferds- og læringsmiljøpolitisk ansvarlig
- V) Internasjonalt ansvarlig

10. (Dagens løsning, samt at internasjonalt ansvarlig legges til)

Arbeidsutvalget består av:

- I) Leder
- II) Nestleder
- III) Fag- og forskningspolitisk ansvarlig
- IV) Velferds- og læringsmiljøpolitisk ansvarlig
- V) Kommunikasjonsansvarlig
- VI) Internasjonalt ansvarlig

Forslag 8:

Verv	Leder av Arbeidsutvalget
Mål med vervet	Legge til rette for og utføre politisk aktivitet på vegne av StInn
Nærmeste overordnede	Styreleder i Sentralstyret
Faglig leder	Ingen faglig leder ved saker i Lederutvalget Styreleder i alle andre saker
Ansvar og myndighet	<ol style="list-style-type: none"> 1. Påse at saker blir godt behandlet i Arbeidsutvalget 2. Sparringspartner for medlemmene av arbeidsutvalget 3. Ansvar for innkalling til møter i Arbeidsutvalget 4. Ansvar for sakspapirene til Arbeidsutvalget 5. Påse at møtepapirer blir sendt til medlemmene av Arbeidsutvalget 6. Påse at saker blir videresendt til Sentralstyret 7. Drive påvirkningsarbeid mot eksterne aktører i tråd med vedtatt politikk

	<ol style="list-style-type: none"> 8. Påse at vedtak av Tinget, Sentralstyret og Arbeidsutvalget blir fulgt opp 9. Særlig ansvar for økonomistyringen for kostnadsenheten «Fellesavdeling» 10. Bistå Leder av Sentralstyret i å gjennomføre møter i Studenttinget 11. Sørge for at kostnadsenheten «Fellesavdeling» til enhver tid ivaretar sine økonomiske forpliktelser og informere Sentralstyret om eventuelle avvik fra dette. 12. Pliker å holde seg oppdatert innenfor relevant politikk 13. Personaloppfølging for Arbeidsutvalget 14. Kontaktledd med Norsk Studentorganisasjon (NSO) 15. Påse at komiteer og utvalg fungerer som tiltenkt 16. Faglig leder for aktivitetene i Arbeidsutvalget 17. Faglig leder for aktivitetene i Lederutvalget 18. Ivareta relasjon med Rektor i HINN
Fullmakter	<ol style="list-style-type: none"> 1. Uttale seg på vegne av StInn i media i politiske saker 2. Bestiller-myndighet for kostnadsenheten «SST og Tinget» 3. Attestant for kostnadsenheten «SST og Tinget» 4. Budsjettansvar for kostnadsenheten «Fellesavdelingen»
Goder	

Verv	Nestleder av Arbeidsutvalget
Mål med vervet	<p>Stedfortreder for Leder av Arbeidsutvalgets, og har ansvar for å koordinere interne prosesser</p> <p>Samt</p> <p>Ansvar for arbeidet med oppfølgingen av internasjonale studenter ved HINN, prosesser og arbeid som gjelder internasjonal politikk og ivareta StInns internasjonale nettverk</p>
Nærmeste overordnede	Leder av Arbeidsutvalget
Faglig leder	<p>Ingen faglig leder ved saker i Organisatorisk utvalg</p> <p>Leder av Arbeidsutvalget i alle andre saker</p>
Ansvar og myndighet	<ol style="list-style-type: none"> 1. Vara for leder av Arbeidsutvalget 2. Faglig leder for Organisatorisk utvalg 3. Påse at bestemmelser i Organisatorisk utvalg gjennomføres 4. Ansvar for at overlapp blir gjennomført i alle verv 5. Pliker å holde seg oppdatert innenfor relevant politikk 6. Påvirke til at aktiviteter ved HINN inkluderer internasjonale studenter 7. Faglig leder for Internasjonal politisk komité 8. Ansvar for at arbeidet gjort i Internasjonal politisk komité sendes til videre behandling 9. Pliker å holde seg oppdatert innenfor relevant politikk 10. Utarbeide forslag til ny politikk 11. Utarbeide forslag for å oppdatere gjeldende politikk
Fullmakter	<ol style="list-style-type: none"> 1. Attestant for kostnadsenheten «Fellesavdeling» for kostnader tilhørende Arbeidsutvalget og Organisatorisk utvalg

	<ol style="list-style-type: none"> 2. Bestiller-myndighet for kostnadsenheten «Fellesavdeling» for kostnader tilhørende Arbeidsutvalget og Organisatorisk utvalg 3. Attestant for kostnadsenheten «Fellesavdeling» for kostnader tilhørende Internasjonal politisk komité 4. Bestiller-myndighet for kostnadsenheten «Fellesavdeling» for kostnader tilhørende Internasjonal politisk komité 5. Representere StInn i internasjonale fora i tråd med gjeldende politikk
Utvalg som følger vervet	
Goder	

Verv	Fag- og forskningspolitisk ansvarlig
Mål med vervet	Ansvar for politisk arbeid og prosesser innenfor fagområder som gjelder eksamen, undervisning, praksis, studieløp, tilrettelegging og forskning.
Nærmeste overordnede	Leder av Arbeidsutvalget
Faglig leder	Leder av Arbeidsutvalget
Ansvar og myndighet	<ol style="list-style-type: none"> 1. Vara for nestleder av arbeidsutvalget 2. Faglig leder for Fag- og forskningspolitisk komité 3. Plikter å holde seg oppdatert innenfor relevant politikk 4. Utarbeide forslag til ny politikk 5. Utarbeide forslag for å oppdatere gjeldende politikk 6. Drive påvirkningsarbeid mot eksterne aktører i tråd med vedtatt politikk innenfor eget fagområde 7. Ivareta relasjon med Prorektor utdanning 8. Fremme NSOs fag- og forskningspolitikk i Innlandet
Fullmakter	<ol style="list-style-type: none"> 1. Attestant for kostnadsenheten «Fellesavdeling» for kostnader tilhørende Fag- og forskningspolitisk komité 2. Bestiller-myndighet for kostnadsenheten «Fellesavdeling» for kostnader tilhørende Fag- og forskningspolitisk komité
Utvalg som følger vervet	<ul style="list-style-type: none"> • Utdanningsutvalget – UU • FoU-utvalget
Goder	

Verv	Velferd- og læringsmiljøpolitisk ansvarlig
Mål med vervet	Ansvar for politisk arbeid og prosesser innenfor fagområder som gjelder velferd, mangfold, likestilling, læringsmiljø og tilrettelegging. Saker omhandlende SINN skal ha prioritet i arbeidet
Nærmeste overordnede	Leder av Arbeidsutvalget
Faglig leder	Leder av Arbeidsutvalget
Ansvar og myndighet	<ol style="list-style-type: none"> 1. Vara for Fag- og forskningspolitisk ansvarlig i arbeidsutvalget 2. Plikter å holde seg oppdatert innenfor relevant politikk 3. Faglig leder for Velferds- og læringsmiljøpolitisk komité 4. Drive påvirkningsarbeid mot eksterne aktører i tråd med vedtatt politikk innenfor eget fagområde 5. Utarbeide forslag til ny politikk

	<ol style="list-style-type: none"> 6. Utarbeide forslag for å oppdatere gjeldende politikk 7. Særskilt ansvar for saker som gjelder SINN 8. Ivareta relasjon med styreleder i SINN 9. Fremme NSOs velferdspolitik i Innlandet
Fullmakter	<ol style="list-style-type: none"> 1. Attestant for kostnadsenheten «Fellesavdeling» for kostnader tilhørende Velferd- og læringsmiljøpolitisk komité 2. Bestiller-myndighet kostnadsenheten «Fellesavdeling» for kostnader tilhørende Velferd- og læringsmiljøpolitisk komité
Utvalg som følger vervet	<ul style="list-style-type: none"> • Læringsmiljøutvalget – LMU (Leder når studentene skal være leder)
Goder	

Verv	Kommunikasjonsansvarlig
Mål med vervet	Profilere organisasjonen for å oppnå høyere valgdeltagelse og for å samle studentmassen ved underskriftskampanjer/opprop
Nærmeste overordnede	Leder av Arbeidsutvalget
Faglig leder	Leder av Arbeidsutvalget
Ansvar og myndighet	<ol style="list-style-type: none"> 1. Ansvar for profilerings- og informasjonsarbeidet aktuelle målgrupper 2. Faglig leder for PR og profileringsutvalget 3. Ansvar for at dokumenter som skal være tilgjengelig publiseres 4. Ansvar for at bestemmelser gjort i PR- og profileringsutvalget gjennomføres 5. Har særskilt ansvar i arbeidsutvalgets operative ansvar for rekrutteringen gjennom publisering av innhold 6. Særskilt ansvar for å følge opp saker som gjelder kommunikasjonsavdelingen i HINN
Fullmakter	<ol style="list-style-type: none"> 1. Attestant for kostnadsenheten «Fellesavdeling» for kostnader tilhørende PR og profileringsutvalget 2. Bestiller-myndighet for kostnadsenheten «Fellesavdeling» for kostnader tilhørende PR og profileringsutvalget 3. Myndighet til å publisere innhold i egne kanaler (pressemeldinger krever godkjenning)
Goder	

Forslag 9

Verv	Leder av Arbeidsutvalget
Mål med vervet	Legge til rette for og utføre politisk aktivitet på vegne av StInn
Nærmeste overordnede	Styreleder i Sentralstyret
Faglig leder	Ingen faglig leder ved saker i Lederutvalget Styreleder i alle andre saker
Ansvar og myndighet	<ol style="list-style-type: none"> 1. Påse at saker blir godt behandlet i Arbeidsutvalget 2. Sparringspartner for medlemmene av arbeidsutvalget 3. Ansvar for innkalling til møter i Arbeidsutvalget 4. Ansvar for sakspapirene til Arbeidsutvalget

	<ol style="list-style-type: none"> 5. Påse at møtepapirer blir sendt til medlemmene av Arbeidsutvalget 6. Påse at saker blir videresendt til Sentralstyret 7. Drive påvirkningsarbeid mot eksterne aktører i tråd med vedtatt politikk 8. Påse at vedtak av Tinget, Sentralstyret og Arbeidsutvalget blir fulgt opp 9. Særlig ansvar for økonomistyringen for kostnadsenheten «Fellesavdeling» 10. Bistå Leder av Sentralstyret i å gjennomføre møter i Studenttinget 11. Sørge for at kostnadsenheten «Fellesavdeling» til enhver tid ivaretar sine økonomiske forpliktelser og informere Sentralstyret om eventuelle avvik fra dette. 12. Pliker å holde seg oppdatert innenfor relevant politikk 13. Personaloppfølging for Arbeidsutvalget 14. Kontaktledd med Norsk Studentorganisasjon (NSO) 15. Påse at komiteer og utvalg fungerer som tiltenkt 16. Faglig leder for aktivitetene i Arbeidsutvalget 17. Faglig leder for aktivitetene i Lederutvalget 18. Ivareta relasjon med Rektor i HINN
Fullmakter	<ol style="list-style-type: none"> 1. Uttale seg på vegne av StInn i media i politiske saker 2. Bestiller-myndighet for kostnadsenheten «SST og Tinget» 3. Attestant for kostnadsenheten «SST og Tinget» 4. Budsjettansvar for kostnadsenheten «Fellesavdelingen»
Goder	

Verv	Nestleder av Arbeidsutvalget
Mål med vervet	<p>Stedfortreder for Leder av Arbeidsutvalgets, og har ansvar for å koordinere interne prosesser</p> <p>Samt</p> <p>Profilere organisasjonen for å oppnå høyere valgdeltagelse og for å samle studentmassen ved underskriftskampanjer/opprop</p>
Nærmeste overordnede	Leder av Arbeidsutvalget
Faglig leder	<p>Ingen faglig leder ved saker i Organisatorisk utvalg</p> <p>Leder av Arbeidsutvalget i alle andre saker</p>
Ansvar og myndighet	<ol style="list-style-type: none"> 1. Vara for leder av Arbeidsutvalget 2. Faglig leder for Organisatorisk utvalg 3. Påse at bestemmelser i Organisatorisk utvalg gjennomføres 4. Ansvar for at overlapp blir gjennomført i alle verv 5. Pliker å holde seg oppdatert innenfor relevant politikk 6. Ansvar for profilerings- og informasjonsarbeidet aktuelle målgrupper 7. Faglig leder for PR og profileringsutvalget 8. Ansvar for at dokumenter som skal være tilgjengelig publiseres 9. Ansvar for at bestemmelser gjort i PR- og profileringsutvalget gjennomføres

	<p>10. Har særskilt ansvar i arbeidsutvalgets operative ansvar for rekrutteringen gjennom publisering av innhold</p> <p>11. Særskilt ansvar for å følge opp saker som gjelder kommunikasjonsavdelingen i HINN</p>
Fullmakter	<p>1. Attestant for kostnadsenheten «Fellesavdeling» for kostnader tilhørende Arbeidsutvalget og Organisatorisk utvalg</p> <p>2. Bestiller-myndighet for kostnadsenheten «Fellesavdeling» for kostnader tilhørende Arbeidsutvalget og Organisatorisk utvalg</p> <p>3. Attestant for kostnadsenheten «Fellesavdeling» for kostnader tilhørende PR og profileringsutvalget</p> <p>4. Bestiller-myndighet for kostnadsenheten «Fellesavdeling» for kostnader tilhørende PR og profileringsutvalget</p> <p>5. Myndighet til å publisere innhold i egne kanaler (pressemeldinger krever godkjenning)</p>
Utvalg som følger vervet	
Goder	

Verv	Fag- og forskningspolitisk ansvarlig
Mål med vervet	Ansvar for politisk arbeid og prosesser innenfor fagområder som gjelder eksamen, undervisning, praksis, studieløp, tilrettelegging og forskning.
Nærmeste overordnede	Leder av Arbeidsutvalget
Faglig leder	Leder av Arbeidsutvalget
Ansvar og myndighet	<ol style="list-style-type: none"> 1. Vara for nestleder av arbeidsutvalget 2. Faglig leder for Fag- og forskningspolitisk komité 3. Plikter å holde seg oppdatert innenfor relevant politikk 4. Utarbeide forslag til ny politikk 5. Utarbeide forslag for å oppdatere gjeldende politikk 6. Drive påvirkningsarbeid mot eksterne aktører i tråd med vedtatt politikk innenfor eget fagområde 7. Ivareta relasjon med Prorektor utdanning 8. Fremme NSOs fag- og forskningspolitikk i Innlandet
Fullmakter	<ol style="list-style-type: none"> 1. Attestant for kostnadsenheten «Fellesavdeling» for kostnader tilhørende Fag- og forskningspolitisk komité 2. Bestiller-myndighet for kostnadsenheten «Fellesavdeling» for kostnader tilhørende Fag- og forskningspolitisk komité
Utvalg som følger vervet	<ul style="list-style-type: none"> • Utdanningsutvalget – UU • FoU-utvalget
Goder	

Verv	Velferd- og læringsmiljøpolitisk ansvarlig
Mål med vervet	Ansvar for politisk arbeid og prosesser innenfor fagområder som gjelder velferd, mangfold, likestilling, læringsmiljø og tilrettelegging. Saker omhandlende SINN skal ha prioritet i arbeidet
Nærmeste overordnede	Leder av Arbeidsutvalget
Faglig leder	Leder av Arbeidsutvalget

Ansvar og myndighet	<ol style="list-style-type: none"> 1. Vara for Fag- og forskningspolitisk ansvarlig i arbeidsutvalget 2. Plikter å holde seg oppdatert innenfor relevant politikk 3. Faglig leder for Velferds- og læringsmiljøpolitisk komité 4. Drive påvirkningsarbeid mot eksterne aktører i tråd med vedtatt politikk innenfor eget fagområde 5. Utarbeide forslag til ny politikk 6. Utarbeide forslag for å oppdatere gjeldende politikk 7. Særskilt ansvar for saker som gjelder SINN 8. Ivareta relasjon med styreleder i SINN 9. Fremme NSOs velferdspolitik i Innlandet
Fullmakter	<ol style="list-style-type: none"> 1. Attestant for kostnadsenheten «Fellesavdeling» for kostnader tilhørende Velferd- og læringsmiljøpolitisk komité 2. Bestiller-myndighet kostnadsenheten «Fellesavdeling» for kostnader tilhørende Velferd- og læringsmiljøpolitisk komité
Utvalg som følger vervet	<ul style="list-style-type: none"> • Læringsmiljøutvalget – LMU (Leder når studentene skal være leder)
Goder	

Verv	Internasjonalt ansvarlig
Mål med vervet	Ansvar for arbeidet med oppfølgingen av internasjonale studenter ved HINN, prosesser og arbeid som gjelder internasjonal politikk og ivareta StInns internasjonale nettverk
Nærmeste overordnede	Leder av Arbeidsutvalget
Faglig leder	Leder av Arbeidsutvalget
Ansvar og myndighet	<ol style="list-style-type: none"> 1. Påvirke til at aktiviteter ved HINN inkluderer internasjonale studenter 2. Faglig leder for Internasjonal politisk komité 3. Ansvar for at arbeidet gjort i Internasjonal politisk komité sendes til videre behandling 4. Plikter å holde seg oppdatert innenfor relevant politikk 5. Utarbeide forslag til ny politikk 6. Utarbeide forslag for å oppdatere gjeldende politikk
Fullmakter	<ol style="list-style-type: none"> 1. Attestant for kostnadsenheten «Fellesavdeling» for kostnader tilhørende Internasjonal politisk komité 2. Bestiller-myndighet for kostnadsenheten «Fellesavdeling» for kostnader tilhørende Internasjonal politisk komité 3. Representere StInn i internasjonale fora i tråd med gjeldende politikk
Goder	

Forslag 10

Verv	Leder av Arbeidsutvalget
Mål med vervet	Legge til rette for og utføre politisk aktivitet på vegne av StInn
Nærmeste overordnede	Styreleder i Sentralstyret
Faglig leder	Ingen faglig leder ved saker i Lederutvalget Styreleder i alle andre saker

Ansvar og myndighet	<ol style="list-style-type: none"> 1. Påse at saker blir godt behandlet i Arbeidsutvalget 2. Sparringspartner for medlemmene av arbeidsutvalget 3. Ansvar for innkalling til møter i Arbeidsutvalget 4. Ansvar for sakspapirene til Arbeidsutvalget 5. Påse at møtepapirer blir sendt til medlemmene av Arbeidsutvalget 6. Påse at saker blir videresendt til Sentralstyret 7. Drive påvirkningsarbeid mot eksterne aktører i tråd med vedtatt politikk 8. Påse at vedtak av Tinget, Sentralstyret og Arbeidsutvalget blir fulgt opp 9. Særlig ansvar for økonomistyringen for kostnadsenheten «Fellesavdeling» 10. Bistå Leder av Sentralstyret i å gjennomføre møter i Studenttinget 11. Sørge for at kostnadsenheten «Fellesavdeling» til enhver tid ivaretar sine økonomiske forpliktelser og informere Sentralstyret om eventuelle avvik fra dette. 12. Pliker å holde seg oppdatert innenfor relevant politikk 13. Personaloppfølging for Arbeidsutvalget 14. Kontaktledd med Norsk Studentorganisasjon (NSO) 15. Påse at komiteer og utvalg fungerer som tiltenkt 16. Faglig leder for aktivitetene i Arbeidsutvalget 17. Faglig leder for aktivitetene i Lederutvalget 18. Ivareta relasjon med Rektor i HINN
Fullmakter	<ol style="list-style-type: none"> 1. Uttale seg på vegne av StInn i media i politiske saker 2. Bestiller-myndighet for kostnadsenheten «SST og Tinget» 3. Attestant for kostnadsenheten «SST og Tinget» 4. Budsjettansvar for kostnadsenheten «Fellesavdelingen»
Goder	

Verv	Nestleder av Arbeidsutvalget
Mål med vervet	Stedfortreder for Leder av Arbeidsutvalgets, og har ansvar for å koordinere interne prosesser
Nærmeste overordnede	Leder av Arbeidsutvalget
Faglig leder	Ingen faglig leder ved saker i Organisatorisk utvalg Leder av Arbeidsutvalget i alle andre saker
Ansvar og myndighet	<ol style="list-style-type: none"> 1. Vara for leder av Arbeidsutvalget 2. Faglig lederr for Organisatorisk utvalg 3. Påse at bestemmelser i Organisatorisk utvalg gjennomføres 4. Ansvar for at overlapp blir gjennomført i alle verv 5. Pliker å holde seg oppdatert innenfor relevant politikk
Fullmakter	<ol style="list-style-type: none"> 1. Attestant for kostnadsenheten «Fellesavdeling» for kostnader tilhørende Arbeidsutvalget og Organisatorisk utvalg 2. Bestiller-myndighet for kostnadsenheten «Fellesavdeling» for kostnader tilhørende Arbeidsutvalget og Organisatorisk utvalg
Utvalg som følger vervet	

Goder	
--------------	--

Verv	Fag- og forskningspolitisk ansvarlig
Mål med vervet	Ansvar for politisk arbeid og prosesser innenfor fagområder som gjelder eksamen, undervisning, praksis, studieløp, tilrettelegging og forskning.
Nærmeste overordnede	Leder av Arbeidsutvalget
Faglig leder	Leder av Arbeidsutvalget
Ansvar og myndighet	<ol style="list-style-type: none"> 1. Vara for nestleder av arbeidsutvalget 2. Faglig leder for Fag- og forskningspolitisk komité 3. Pliker å holde seg oppdatert innenfor relevant politikk 4. Utarbeide forslag til ny politikk 5. Utarbeide forslag for å oppdatere gjeldende politikk 6. Drive påvirkningsarbeid mot eksterne aktører i tråd med vedtatt politikk innenfor eget fagområde 7. Ivareta relasjon med Prorektor utdanning 8. Fremme NSOs fag- og forskningspolitikk i Innlandet
Fullmakter	<ol style="list-style-type: none"> 1. Attestant for kostnadsenheten «Fellesavdeling» for kostnader tilhørende Fag- og forskningspolitisk komité 2. Bestiller-myndighet for kostnadsenheten «Fellesavdeling» for kostnader tilhørende Fag- og forskningspolitisk komité
Utvalg som følger vervet	<ul style="list-style-type: none"> • Utdanningsutvalget – UU • FoU-utvalget
Goder	

Verv	Velferd- og læringsmiljøpolitisk ansvarlig
Mål med vervet	Ansvar for politisk arbeid og prosesser innenfor fagområder som gjelder velferd, mangfold, likestilling, læringsmiljø og tilrettelegging. Saker omhandlende SINN skal ha prioritet i arbeidet
Nærmeste overordnede	Leder av Arbeidsutvalget
Faglig leder	Leder av Arbeidsutvalget
Ansvar og myndighet	<ol style="list-style-type: none"> 1. Vara for Fag- og forskningspolitisk ansvarlig i arbeidsutvalget 2. Pliker å holde seg oppdatert innenfor relevant politikk 3. Faglig leder for Velferds- og læringsmiljøpolitisk komité 4. Drive påvirkningsarbeid mot eksterne aktører i tråd med vedtatt politikk innenfor eget fagområde 5. Utarbeide forslag til ny politikk 6. Utarbeide forslag for å oppdatere gjeldende politikk 7. Særskilt ansvar for saker som gjelder SINN 8. Ivareta relasjon med styreleder i SINN 9. Fremme NSOs velferdspolitikk i Innlandet
Fullmakter	<ol style="list-style-type: none"> 1. Attestant for kostnadsenheten «Fellesavdeling» for kostnader tilhørende Velferd- og læringsmiljøpolitisk komité 2. Bestiller-myndighet kostnadsenheten «Fellesavdeling» for kostnader tilhørende Velferd- og læringsmiljøpolitisk komité

Utvalg som følger vervet	<ul style="list-style-type: none"> Læringsmiljøutvalget – LMU (Leder når studentene skal være leder)
Goder	

Verv	Kommunikasjonsansvarlig
Mål med vervet	Profilere organisasjonen for å oppnå høyere valgdeltagelse og for å samle studentmassen ved underskriftskampanjer/opprop
Nærmeste overordnede	Leder av Arbeidsutvalget
Faglig leder	Leder av Arbeidsutvalget
Ansvar og myndighet	<ol style="list-style-type: none"> 1. Ansvar for profilerings- og informasjonsarbeidet aktuelle målgrupper 2. Faglig leder for PR og profileringsutvalget 3. Ansvar for at dokumenter som skal være tilgjengelig publiseres 4. Ansvar for at bestemmelser gjort i PR- og profileringsutvalget gjennomføres 5. Har særskilt ansvar i arbeidsutvalgets operative ansvar for rekrutteringen gjennom publisering av innhold 6. Særskilt ansvar for å følge opp saker som gjelder kommunikasjonsavdelingen i HINN
Fullmakter	<ol style="list-style-type: none"> 1. Attestant for kostnadsenheten «Fellesavdeling» for kostnader tilhørende PR og profileringsutvalget 2. Bestiller-myndighet for kostnadsenheten «Fellesavdeling» for kostnader tilhørende PR og profileringsutvalget 3. Myndighet til å publisere innhold i egne kanaler (pressemeldinger krever godkjenning)
Goder	

Verv	Internasjonalt ansvarlig
Mål med vervet	Ansvar for arbeidet med oppfølgingen av internasjonale studenter ved HINN, prosesser og arbeid som gjelder internasjonal politikk og ivareta StInns internasjonale nettverk
Nærmeste overordnede	Leder av Arbeidsutvalget
Faglig leder	Leder av Arbeidsutvalget
Ansvar og myndighet	<ol style="list-style-type: none"> 1. Påvirke til at aktiviteter ved HINN inkluderer internasjonale studenter 2. Faglig leder for Internasjonal politisk komité 3. Ansvar for at arbeidet gjort i Internasjonal politisk komité sendes til videre behandling 4. Pliker å holde seg oppdatert innenfor relevant politikk 5. Utarbeide forslag til ny politikk 6. Utarbeide forslag for å oppdatere gjeldende politikk
Fullmakter	<ol style="list-style-type: none"> 1. Attestant for kostnadsenheten «Fellesavdeling» for kostnader tilhørende Internasjonal politisk komité 2. Bestiller-myndighet for kostnadsenheten «Fellesavdeling» for kostnader tilhørende Internasjonal politisk komité 3. Representere StInn i internasjonale fora i tråd med gjeldende politikk
Goder	

Studentrådsutvalget

Organet består av følgende verv:

Voteringsblokk F:

13. Studentrådsutvalget består av:

- I) Leder
- II) Nestleder
- III) Relevante fakultetsrådsrepresentanter (en pr fakultet)
- IV) Velferd-og læringsmiljøpolitisk ansvarlig
- V) Internasjonalt ansvarlig
- VI) Kommunikasjonsansvarlig
- VII) Klassetillitsvalgtansvarlig

14. Studentrådsutvalget består av:

- I) Leder
- II) Nestleder
- III) Tre, fem eller sju medlemmer der studentrådsutvalget selv konstituerer ansvar og oppgaver

15. Studentrådsutvalget består av:

- I) Leder
- II) Nestleder
- III) Fag og forskningspolitisk ansvarlig
- IV) Velferd- og læringsmiljøpolitisk ansvarlig
- V) Internasjonalt ansvarlig
- VI) Kommunikasjonsansvarlig

Fag og forskningspolitisk ansvarlig har hovedsakelig ansvar for å koordinere og følge opp sinefakultetsrådsrepresentanter

Forslag 13:

Verv	Leder av Studentrådsutvalget
Mål med vervet	Leder av Studentrådsutvalget skal ha god oversikt over aktivitet på studiested, og erfaringene man gjør seg skal utveksles i sentralstyret. Leder fungerer som StInn sitt ansikt utad på sitt studiested. Dette innebærer at leder skal ha god dialog med alt fra klassetillitsvalgte, til lokale samarbeidspartnere. Leder har det også overordnede ansvaret ved lokale aktiviteter i regi av StInn.
Nærmeste overordnede	Leder av Arbeidsutvalget
Faglig leder	Leder av Arbeidsutvalget
Ansvar og myndighet	<ol style="list-style-type: none">1. Pliker å holde seg oppdatert innenfor relevant politikk2. Pliker å ivareta vedtak gjort av Studenttinget, Sentralstyret og Arbeidsutvalget3. Behandle og ivareta vedtak gjort av Studentrådet

	<ol style="list-style-type: none"> 4. Melde opp saker fra Studentrådet til Sentralstyret og/eller Studenttinget 5. Skal representere studiestedets interesser i Sentralstyret 6. Rådføre og veilede tillitsvalgte på studiestedet 7. Påse at saker blir godt behandlet i Studentrådsutvalget 8. Ansvar for innkalling til møter i Studentrådet og Studentrådsutvalget 9. Ansvar for sakspapirene til Studentrådet og Studentrådsutvalget 10. Påse at møtepapirer blir sendt til delegater i Studentrådet og Studentrådsutvalget 11. Følge opp kassetillitsvalgte 12. Påse at kassetillitsvalgte og medlemmer av Studentrådsutvalget er tilstrekkelig orientert om pågående saker 13. Bistå i arbeidet mellom møtene i Lederutvalget 14. Oppsøke lokale saker og påse at de blir behandlet i riktig forum i StInn
Fullmakter	<ol style="list-style-type: none"> 1. Leder av SRU Blæstad er budsjettansvarlig for kostnadsenheten SRU Blæstad, leder av SRU Elverum er budsjettansvarlig for SRU Elverum, leder av SRU Evenstad er budsjettansvarlig for SRU Evenstad, leder av SRU Hamar er budsjettansvarlig for SRU Hamar, leder av SRU Lillehammer er budsjettansvarlig for SRU Lillehammer og leder av SRU Rena er budsjettansvarlig for SRU Rena. 2. Forhandle på vegne av Studentrådsutvalget og Studentrådet på aktuelt studiested
Goder	

Verv	Nestleder av Studentrådsutvalget
Mål med vervet	Stedfortreder i leder av Studentrådsutvalgets fravær Ressursperson for leder av Studentrådsutvalget
Nærmeste overordnede	Leder av Studentrådsutvalget
Faglig leder	Nestleder av Arbeidsutvalget
Ansvar og myndighet	<ol style="list-style-type: none"> 1. Pliker å holde seg oppdatert innenfor relevant politikk 2. Bistå i arbeidet mellom møtene i Organisatorisk utvalg 3. Oppfølging av Studentsamfunnene og aktivitetsgruppene på aktuelt studiested 4. Representere studiestedet i Velferdsfondet gjennom Fordelingsutvalget 5. Oppsøke lokale saker og påse at de blir behandlet i riktig forum i StInn
Fullmakter	<ol style="list-style-type: none"> 1. Nestleder av SRU Blæstad er attestant for kostnadsenheten SRU Blæstad, nestleder av SRU Elverum er attestant for kostnadsenheten SRU Elverum, nestleder av SRU Evenstad er attestant for kostnadsenheten SRU Evenstad, nestleder av SRU Hamar er attestant for kostnadsenheten SRU Hamar, nestleder av SRU Lillehammer er attestant for kostnadsenheten SRU

	<p>Lillehammer, nestleder av SRU Rena er attestant for kostnadsenheten SRU Rena</p> <p>2. Nestleder av SRU Blæstad har bestiller-myndighet for kostnadsenheten SRU Blæstad, nestleder av SRU Elverum har bestiller-myndighet for kostnadsenheten SRU Elverum, nestleder av SRU Evenstad har bestiller-myndighet for kostnadsenheten SRU Evenstad, nestleder av SRU Hamar har bestiller-myndighet for kostnadsenheten SRU Hamar, nestleder av SRU Lillehammer har bestiller-myndighet for kostnadsenheten SRU Lillehammer, nestleder av SRU Rena har bestiller-myndighet for kostnadsenheten SRU Rena</p>
Goder	

Verv	Fakultetsrådsrepresentant/(medlem) ? Fakkrep
Mål med vervet	Representere studentene ved sitt studiested i fakultetsrådet. Her har de ansvar for politisk arbeid og prosesser innenfor sitt fakultet. Fagområdene med fokus er: eksamen, undervisning, praksis, studieløp, tilrettelegging og forskning på studiestedsnivå.
Nærmeste overordnede	Leder av Studiestedsutvalget
Faglig leder	Fag- og forskningspolitisk ansvarlig i Arbeidsutvalget
Ansvar og myndighet	<ol style="list-style-type: none"> 1. Bistå i arbeidet mellom møtene i Fag og forskningspolitisk komité 2. Representere studentene på respektivt studiested i fakultetsrådet 3. Utarbeide forslag til ny politikk i StInn og legge det frem for Fag- og forskningspolitisk komité 4. Utarbeide forslag for å oppdatere gjeldende politikk i StInn og legge det frem for fag- og forskningspolitisk komité 5. Særskilt ansvar for å følge opp saker tilhørende og omhandlende HINNs system for kvalitet i høyere utdanning 6. Drive påvirkningsarbeid mot eksterne aktører i henhold til StInns politikk
Fullmakter	<ol style="list-style-type: none"> 1. Representere StInn i Fakultetsråd og andre råd og utvalg de sitter i
Goder	

Verv	Velferd- og læringsmiljøpolitisk ansvarlig i Studiestedsutvalget
Mål med vervet	Ansvar for politisk arbeid og prosesser på eget studiested innenfor fagområder som gjelder velferd, mangfold, likestilling, læringsmiljø og tilrettelegging.
Nærmeste overordnede	Leder av Studiestedsutvalget
Faglig leder	Velferd- og læringsmiljøpolitisk ansvarlig i Arbeidsutvalget
Ansvar og myndighet	<ol style="list-style-type: none"> 1. Bistå i arbeidet mellom møtene i Velferd- og læringsmiljøpolitisk komité 2. Representere studentene på respektivt studiested i Læringsmiljøutvalget (LMU) 3. Utarbeide forslag til ny politikk i StInn og legge det frem for Velferd- og læringsmiljøpolitisk komité

	<ol style="list-style-type: none"> 4. Utarbeide forslag for å oppdatere gjeldende politikk i StInn og legge det frem for Velferd- og læringsmiljøpolitisk komité 5. Særskilt ansvar for å følge opp saker som gjelder SINN 6. Drive påvirkningsarbeid mot eksterne aktører i henhold til StInns politikk
Fullmakter	1. Representere StInn i Læringsmiljøutvalget
Goder	

Verv	Internasjonalt ansvarlig i Studentrådsutvalget
Mål med vervet	Følg opp innvekslingsstudenter ved studiestedet, samt bidra til å utvikle og oppdatere politikk av internasjonal karakter
Nærmeste overordnede	Leder av Studentrådsutvalget
Faglig leder	Se votering D: Forslag 1) Nestleder i Arbeidsutvalget Forslag 2) Internasjonalt ansvarlig i Arbeidsutvalget Forslag 3) Internasjonalt ansvarlig i Arbeidsutvalget
Ansvar og myndighet	<ol style="list-style-type: none"> 1. Bistå i arbeidet mellom møtene i Internasjonal politisk komité 2. Utarbeide forslag til ny politikk i StInn og legge det frem for Internasjonal politisk komité 3. Utarbeide forslag for å oppdatere gjeldende politikk i StInn og legge det frem for Internasjonal politisk komité 4. Særskilt ansvar for å følge opp saker som gjelder Internasjonalt kontor i HINN 5. Drive påvirkningsarbeid mot eksterne aktører i henhold til StInns politikk
Fullmakter	
Goder	

Verv	Kommunikasjonsansvarlig i Studentrådsutvalget
Mål med vervet	Profilere organisasjonen lokalt på studiestedet for å oppnå høyere valgdeltagelse og for å samle studentmassen ved underskriftskampanjer/opprop
Nærmeste overordnede	Leder av Studentrådsutvalget
Faglig leder	Se votering D: Forslag 1) Kommunikasjonsansvarlig i Arbeidsutvalget Forslag 2) Nestleder i Arbeidsutvalget Forslag 3) Kommunikasjonsansvarlig i Arbeidsutvalget
Ansvar og myndighet	<ol style="list-style-type: none"> 1. Bistå i arbeidet mellom møtene i PR- og profileringskomité 2. Utarbeide forslag til nye ideer til profileringsarbeidet i StInn og legge det frem for PR- og profileringskomité 3. Utarbeide forslag for å oppdatere tidligere utførte tiltak i StInn sitt profileringsarbeid og legge det frem for PR- og profileringskomité 4. Særskilt ansvar for å følge opp saker som gjelder kommunikasjonsavdelingen i HINN
Fullmakter	1. Publisere innhold i StInns kanaler som er rettet mot sitt respektive studiested
Goder	

Verv	Klassetillitsvalgtansvarlig
Mål med vervet	Påse at klassetillitsvalgte blir valgt korrekt, og følge dem opp mellom møtene
Nærmeste overordnede	Leder av Studentrådsutvalget
Faglig leder	Leder av Studentrådsutvalget
Ansvar og myndighet	<ol style="list-style-type: none"> 1. Bistå i arbeidet mellom møtene i studentrådet 2. Påse at klassetillitsvalgte blir valgt korrekt 3. Påse at klassetillitsvalgte blir registrert i StInns systemer 4. Påse at klassetillitsvalgte blir invitert til første studentrådsmøte etter at de er valgt 5. Følge opp klassetillitsvalgte mellom møtene i Studentrådet
Fullmakter	
Goder	

Forslag 14:

Verv	Leder av Studentrådsutvalget
Mål med vervet	Leder av Studentrådsutvalget skal ha god oversikt over aktivitet på studiested, og erfaringene man gjør seg skal utveksles i sentralstyret. Leder fungerer som StInn sitt ansikt utad på sitt studiested. Dette innebærer at leder skal ha god dialog med alt fra klassetillitsvalgte, til lokale samarbeidspartnere. Leder har det også overordnede ansvaret ved lokale aktiviteter i regi av StInn.
Nærmeste overordnede	Leder av Arbeidsutvalget
Faglig leder	Leder av Arbeidsutvalget
Ansvar og myndighet	<ol style="list-style-type: none"> 15. Pliker å holde seg oppdatert innenfor relevant politikk 16. Pliker å ivareta vedtak gjort av Studenttinget, Sentralstyret og Arbeidsutvalget 17. Behandle og ivareta vedtak gjort av Studentrådet 18. Melde opp saker fra Studentrådet til Sentralstyret og/eller Studenttinget 19. Skal representere studiestedets interesser i Sentralstyret 20. Rådføre og veilede tillitsvalgte på studiestedet 21. Påse at saker blir godt behandlet i Studentrådsutvalget 22. Ansvar for innkalling til møter i Studentrådet og Studentrådsutvalget 23. Ansvar for sakspapirene til Studentrådet og Studentrådsutvalget 24. Påse at møtepapirer blir sendt til delegater i Studentrådet og Studentrådsutvalget 25. Følge opp klassetillitsvalgte 26. Påse at klassetillitsvalgte og medlemmer av Studentrådsutvalget er tilstrekkelig orientert om pågående saker 27. Bistå i arbeidet mellom møtene i Lederutvalget 28. Oppsøke lokale saker og påse at de blir behandlet i riktig forum i StInn
Fullmakter	3. Leder av SRU Blæstad er budsjettansvarlig for kostnadsenheten SRU Blæstad, leder av SRU Elverum er budsjettansvarlig for SRU Elverum, leder av SRU Evenstad

	<p>er budsjettansvarlig for SRU Evenstad, leder av SRU Hamar er budsjettansvarlig for SRU Hamar, leder av SRU Lillehammer er budsjettansvarlig for SRU Lillehammer og leder av SRU Rena er budsjettansvarlig for SRU Rena.</p> <p>4. Forhandle på vegne av Studentrådsutvalget og Studentrådet på aktuelt studiested</p>
Goder	

Verv	Nestleder av Studentrådsutvalget
Mål med vervet	Stedfortreder i leder av Studentrådsutvalgets fravær Ressursperson for leder av Studentrådsutvalget
Nærmeste overordnede	Leder av Studentrådsutvalget
Faglig leder	Nestleder av Arbeidsutvalget
Ansvar og myndighet	<p>6. Pliker å holde seg oppdatert innenfor relevant politikk</p> <p>7. Bistå i arbeidet mellom møtene i Organisatorisk utvalg</p> <p>8. Oppfølging av Studentsamfunnene og aktivitetsgruppene på aktuelt studiested</p> <p>9. Representere studiestedet i Velferdsfondet gjennom Fordelingsutvalget</p> <p>10. Oppsøke lokale saker og påse at de blir behandlet i riktig forum i StInn</p>
Fullmakter	<p>3. Nestleder av SRU Blæstad er attestant for kostnadsenheten SRU Blæstad, nestleder av SRU Elverum er attestant for kostnadsenheten SRU Elverum, nestleder av SRU Evenstad er attestant for kostnadsenheten SRU Evenstad, nestleder av SRU Hamar er attestant for kostnadsenheten SRU Hamar, nestleder av SRU Lillehammer er attestant for kostnadsenheten SRU Lillehammer, nestleder av SRU Rena er attestant for kostnadsenheten SRU Rena</p> <p>4. Nestleder av SRU Blæstad har bestiller-myndighet for kostnadsenheten SRU Blæstad, nestleder av SRU Elverum har bestiller-myndighet for kostnadsenheten SRU Elverum, nestleder av SRU Evenstad har bestiller-myndighet for kostnadsenheten SRU Evenstad, nestleder av SRU Hamar har bestiller-myndighet for kostnadsenheten SRU Hamar, nestleder av SRU Lillehammer har bestiller-myndighet for kostnadsenheten SRU Lillehammer, nestleder av SRU Rena har bestiller-myndighet for kostnadsenheten SRU Rena</p>
Goder	

Følgende må internkonstitueres av Studentrådsutvalget:

7. Bistå i arbeidet mellom møtene i Fag og forskningspolitisk komité
8. Representere studentene på respektivt studiested i fakultetsrådet
9. Utarbeide forslag til ny politikk i StInn og legge det frem for Fag- og forskningspolitisk komité
10. Utarbeide forslag for å oppdatere gjeldende politikk i StInn og legge det frem for fag- og forskningspolitisk komité

11. Særskilt ansvar for å følge opp saker tilhørende og omhandlende HINNs system for kvalitet i høyere utdanning
12. Bistå i arbeidet mellom møtene i Velferd- og læringsmiljøpolitisk komité
13. Representere studentene på respektivt studiested i Læringsmiljøutvalget (LMU)
14. Utarbeide forslag til ny politikk i StInn og legge det frem for Velferd- og læringsmiljøpolitisk komité
15. Utarbeide forslag for å oppdatere gjeldende politikk i StInn og legge det frem for Velferd- og læringsmiljøpolitisk komité
16. Særskilt ansvar for å følge opp saker som gjelder SINN
17. Drive påvirkningsarbeid mot eksterne aktører i henhold til StInns politikk
18. Bistå i arbeidet mellom møtene i Internasjonal politisk komité
19. Utarbeide forslag til ny politikk i StInn og legge det frem for Internasjonal politisk komité
20. Utarbeide forslag for å oppdatere gjeldende politikk i StInn og legge det frem for Internasjonal politisk komité
21. Særskilt ansvar for å følge opp saker som gjelder Internasjonalt kontor i HINN
22. Drive påvirkningsarbeid mot eksterne aktører i henhold til StInns politikk
23. Bistå i arbeidet mellom møtene i PR- og profileringskomité
24. Utarbeide forslag til nye ideer til profileringsarbeidet i StInn og legge det frem for PR- og profileringskomité
25. Utarbeide forslag for å oppdatere tidligere utførte tiltak i StInn sitt profileringsarbeid og legge det frem for PR- og profileringskomité
26. Særskilt ansvar for å følge opp saker som gjelder kommunikasjonsavdelingen i HINN
27. Bistå i arbeidet mellom møtene i studentrådet
28. Påse at kassetillitsvalgte blir valgt korrekt
29. Påse at kassetillitsvalgte blir registrert i StInns systemer
30. Påse at kassetillitsvalgte blir invitert til første studentrådsmøte etter at de er valgt
31. Følge opp kassetillitsvalgte mellom møtene i Studentrådet
32. Drive påvirkningsarbeid mot eksterne aktører i henhold til StInns politikk

Følgende fullmakter må fordeles internt:

1. Representere StInn i Fakultetsråd og andre råd og utvalg de sitter i
2. Representere StInn i Læringsmiljøutvalget

Forslag 15:

Verv	Leder av Studentrådsutvalget
Mål med vervet	Leder av Studentrådsutvalget skal ha god oversikt over aktivitet på studiested, og erfaringene man gjør seg skal utveksles i sentralstyret. Leder fungerer som StInn sitt ansikt utad på sitt studiested. Dette innebærer at leder skal ha god dialog med alt fra kassetillitsvalgte, til lokale samarbeidspartnere.

	Leder har det også overordnede ansvaret ved lokale aktiviteter i regi av StInn.
Nærmeste overordnede	Leder av Arbeidsutvalget
Faglig leder	Leder av Arbeidsutvalget
Ansvar og myndighet	<ol style="list-style-type: none"> 1. Plikter å holde seg oppdatert innenfor relevant politikk 2. Plikter å ivareta vedtak gjort av Studenttinget, Sentralstyret og Arbeidsutvalget 3. Behandle og ivareta vedtak gjort av Studentrådet 4. Melde opp saker fra Studentrådet til Sentralstyret og/eller Studenttinget 5. Skal representere studiestedets interesser i Sentralstyret 6. Rådføre og veilede tillitsvalgte på studiestedet 7. Påse at saker blir godt behandlet i Studentrådsutvalget 8. Ansvar for innkalling til møter i Studentrådet og Studentrådsutvalget 9. Ansvar for sakspapirene til Studentrådet og Studentrådsutvalget 10. Påse at møtepapirer blir sendt til delegater i Studentrådet og Studentrådsutvalget 11. Følge opp klassetillitsvalgte 12. Påse at klassetillitsvalgte og medlemmer av Studentrådsutvalget er tilstrekkelig orientert om pågående saker 13. Bistå i arbeidet mellom møtene i Lederutvalget 14. Oppsøke lokale saker og påse at de blir behandlet i riktig forum i StInn 15. Bistå i arbeidet mellom møtene i studentrådet 16. Påse at klassetillitsvalgte blir valgt korrekt 17. Påse at klassetillitsvalgte blir registrert i StInns systemer 18. Påse at klassetillitsvalgte blir invitert til første studentrådsmøte etter at de er valgt 19. Følge opp klassetillitsvalgte mellom møtene i Studentrådet
Fullmakter	<ol style="list-style-type: none"> 1. Leder av SRU Blæstad er budsjettansvarlig for kostnadsenheten SRU Blæstad, leder av SRU Elverum er budsjettansvarlig for SRU Elverum, leder av SRU Evenstad er budsjettansvarlig for SRU Evenstad, leder av SRU Hamar er budsjettansvarlig for SRU Hamar, leder av SRU Lillehammer er budsjettansvarlig for SRU Lillehammer og leder av SRU Rena er budsjettansvarlig for SRU Rena. 2. Forhandle på vegne av Studentrådsutvalget og Studentrådet på aktuelt studiested
Goder	

Verv	Nestleder av Studentrådsutvalget
Mål med vervet	Stedfortreder i leder av Studentrådsutvalgets fravær Ressursperson for leder av Studentrådsutvalget
Nærmeste overordnede	Leder av Studentrådsutvalget
Faglig leder	Nestleder av Arbeidsutvalget
Ansvar og myndighet	<ol style="list-style-type: none"> 1. Plikter å holde seg oppdatert innenfor relevant politikk 2. Bistå i arbeidet mellom møtene i Organisatorisk utvalg

	<ol style="list-style-type: none"> 3. Oppfølging av Studentsamfunnene og aktivitetsgruppene på aktuelt studiested 4. Representere studiestedet i Velferdsfondet gjennom Fordelingsutvalget 5. Oppsøke lokale saker og påse at de blir behandlet i riktig forum i StInn
Fullmakter	<ol style="list-style-type: none"> 1. Nestleder av SRU Blæstad er attestant for kostnadsenheten SRU Blæstad, nestleder av SRU Elverum er attestant for kostnadsenheten SRU Elverum, nestleder av SRU Evenstad er attestant for kostnadsenheten SRU Evenstad, nestleder av SRU Hamar er attestant for kostnadsenheten SRU Hamar, nestleder av SRU Lillehammer er attestant for kostnadsenheten SRU Lillehammer, nestleder av SRU Rena er attestant for kostnadsenheten SRU Rena 2. Nestleder av SRU Blæstad har bestiller-myndighet for kostnadsenheten SRU Blæstad, nestleder av SRU Elverum har bestiller-myndighet for kostnadsenheten SRU Elverum, nestleder av SRU Evenstad har bestiller-myndighet for kostnadsenheten SRU Evenstad, nestleder av SRU Hamar har bestiller-myndighet for kostnadsenheten SRU Hamar, nestleder av SRU Lillehammer har bestiller-myndighet for kostnadsenheten SRU Lillehammer, nestleder av SRU Rena har bestiller-myndighet for kostnadsenheten SRU Rena
Goder	

Verv	Velferd- og læringsmiljøpolitisk ansvarlig i Studiestedsutvalget
Mål med vervet	Ansvar for politisk arbeid og prosesser på eget studiested innenfor fagområder som gjelder velferd, mangfold, likestilling, læringsmiljø og tilrettelegging.
Nærmeste overordnede	Leder av Studiestedsutvalget
Faglig leder	Velferd- og læringsmiljøpolitisk ansvarlig i Arbeidsutvalget
Ansvar og myndighet	<ol style="list-style-type: none"> 1. Bistå i arbeidet mellom møtene i Velferd- og læringsmiljøpolitisk komité 2. Representere studentene på respektivt studiested i Læringsmiljøutvalget (LMU) 3. Utarbeide forslag til ny politikk i StInn og legge det frem for Velferd- og læringsmiljøpolitisk komité 4. Utarbeide forslag for å oppdatere gjeldende politikk i StInn og legge det frem for Velferd- og læringsmiljøpolitisk komité 5. Særskilt ansvar for å følge opp saker som gjelder SINN 6. Drive påvirkningsarbeid mot eksterne aktører i henhold til StInns politikk
Fullmakter	2. Representere StInn i Læringsmiljøutvalget
Goder	

Verv	Internasjonalt ansvarlig i Studentrådsutvalget
Mål med vervet	Følg opp innvekslingsstudenter ved studiestedet, samt bidra til å utvikle og oppdatere politikk av internasjonal karakter
Nærmeste overordnede	Leder av Studentrådsutvalget

Faglig leder	Se votering D: Forslag 1) Nestleder i Arbeidsutvalget Forslag 2) Internasjonalt ansvarlig i Arbeidsutvalget Forslag 3) Internasjonalt ansvarlig i Arbeidsutvalget
Ansvar og myndighet	<ol style="list-style-type: none"> 1. Bistå i arbeidet mellom møtene i Internasjonal politisk komité 2. Utarbeide forslag til ny politikk i StInn og legge det frem for Internasjonal politisk komité 3. Utarbeide forslag for å oppdatere gjeldende politikk i StInn og legge det frem for Internasjonal politisk komité 4. Særskilt ansvar for å følge opp saker som gjelder Internasjonalt kontor i HINN 5. Drive påvirkningsarbeid mot eksterne aktører i henhold til StInns politikk
Fullmakter	
Goder	

Verv	Kommunikasjonsansvarlig i Studentrådsutvalget
Mål med vervet	Profilere organisasjonen lokalt på studiestedet for å oppnå høyere valgdeltagelse og for å samle studentmassen ved underskriftskampanjer/opprop
Nærmeste overordnede	Leder av Studentrådsutvalget
Faglig leder	Se votering D: Forslag 1) Kommunikasjonsansvarlig i Arbeidsutvalget Forslag 2) Nestleder i Arbeidsutvalget Forslag 3) Kommunikasjonsansvarlig i Arbeidsutvalget
Ansvar og myndighet	<ol style="list-style-type: none"> 1. Bistå i arbeidet mellom møtene i PR- og profileringskomité 2. Utarbeide forslag til nye ideer til profileringsarbeidet i StInn og legge det frem for PR- og profileringskomité 3. Utarbeide forslag for å oppdatere tidligere utførte tiltak i StInn sitt profileringsarbeid og legge det frem for PR- og profileringskomité 4. Særskilt ansvar for å følge opp saker som gjelder kommunikasjonsavdelingen i HINN
Fullmakter	<ol style="list-style-type: none"> 1. Publisere innhold i StInns kanaler som er rettet mot sitt respektive studiested
Goder	

Verv	Fag- og forskningspolitisk ansvarlig i Studentrådsutvalget
Mål med vervet	Ansvar for politisk arbeid og prosesser på eget studiested, innenfor fagområder som gjelder eksamen, undervisning, praksis, studieløp, tilrettelegging og forskning.
Nærmeste overordnede	Leder av Studentrådsutvalget
Faglig leder	Fag- og forskningspolitisk ansvarlig i Arbeidsutvalget
Ansvar og myndighet	<ol style="list-style-type: none"> 1. Medlem av Fag- og forskningspolitisk komité 2. Pliker å holde seg oppdatert innenfor relevant politikk 3. Utarbeide forslag til ny politikk 4. Utarbeide forslag for å oppdatere gjeldende politikk 5. Drive påvirkningsarbeid mot eksterne aktører i tråd med vedtatt politikk innenfor eget fagområde

	6. Ivareta relasjon med fakultetsrådrepresentanter ved sitt studiested
Fullmakter	
Utvalg som følger vervet	
Goder	

Verv	Fakultetsrådsrepresentant/(medlem) ?
Mål med vervet	Representere studentene ved sitt studiested i fakultetsrådet.
Nærmeste overordnede	
Faglig leder	
Ansvar og myndighet	1. Representere studentene på respektivt studiested i fakultetsrådet
Fullmakter	
Goder	

Outsourcet til HINN (ved org kons)

Verv	Organisasjonskonsulentene
Mål med vervet	
Ansvar og myndighet	1. Gjennomføre opplæring med tillitsvalgte i StInn (def nærmere)
Fullmakter	1. Anvisningsmyndighet for alle kostnadsenheter 2. Bestiller-myndighet for alle kostnadsenheter 3.
Goder	

Forslagsskjema for enkeltstående forslag

Forslagstiller:	Gabriel Mårstad		
Saksnummer:	PM-21/04	Sakstittel:	Organisasjonsutviklingsprosjektet bolk 3 (Ny voteringsblokk)

Forslag til vedtak:

VOTERINGSBLOKK H: Forslag til vedtak 16: Studenttingsdelegater velges i studentrådet. Forslag til vedtak 17: Studenttingsdelegater velges ved urnvalg.

Begrunnelse for forslaget:

Hvordan studenttingsdelegater velges burde diskuteres i parlamentet, men er ikke en eksisterende del av sakspapirene eller voteringsblokkene.

Konsekvenser av forslaget:

At Parlamentet tar en diskusjon og tar et informert valg om hvordan studenttingsdelegater skal velges.

Forslagsskjema for enkeltstående forslag

Forslagstiller:	Aurora Johanne Isaksen		
Saksnummer:	PM 21/04.6	Sakstittel:	Organisasjonsutviklingsprosjektet bolk 3

Forslag til vedtak:

Voteringsblokk F – Utforming av studentrådsutvalgene. Forslag til vedtak 16:

Studentrådsutvalget består av:

- I) Leder
- II) Nestleder
- III) Fag og forskningspolitisk ansvarlig
- IV) Velferd- og læringsmiljøpolitisk ansvarlig
- V) Internasjonalt ansvarlig
- VI) Kommunikasjonsansvarlig
- VII) 1 – 3 styremedlemmer, valgt som generelle ressurspersoner, antall bestemt av studentrådsutvalgene selv

Fag og forskningspolitisk ansvarlig har hovedsakelig ansvar for å koordinere og følge opp sine fakultetsrådsrepresentanter

Begrunnelse for forslaget:

Det er ønskelig med en lavterskel mulighet for å kunne bli med i studentrådsutvalget, for å fange opp studenter som er litt interesserte, men som føler at det blir for mye å ta på seg en stilling og et ansvar før de faktisk vet hva det innebærer.

Konsekvenser av forslaget:

Hvordan vil vedtaket påvirke StInn og studentene på HINN? Hvilke ringvirkninger vil det gi?

Forslagsskjema for enkeltstående forslag

Forslagstiller:	Fokusgruppe OU (Jørgen A. W)		
Saksnummer:		Sakstittel:	

Forslag til vedtak:

Votering XX.

Hver klasse sender halvparten av sine klassetillitsvalgte som representanter til studentrådet, rundet ned til en minimum av 1.

Begrunnelse for forslaget:

For å ha en begrensning i størrelsen på hvor mange som sitter i studentrådet, fremmes det forslag om å endre ordningen slik at det blir færre representanter.

1 klassetillitvalgt = 1 representant

2 klassetillitsvalgte = 1 representant

3 klassetillitsvalgte = 2 representanter

4 klassetillitsvalgte = 2 representanter

5 klassetillitsvalgte = 3 representanter

OSV...

Konsekvenser av forslaget:

Dersom det er flere tillitsvalgte i klassen, må de selv konstituere og bestemme hvem som skal være representanter på de enkelte møtene.